

使用手冊

FlexScan[®] S1961 S1961-S 彩色液晶顯示器

重要

請仔細閱讀使用手冊，掌握安全及正確的使用方法。

安全性須知

第 1 章 特色和介紹

- 1-1 特色
- 1-2 按鈕和指示燈
- 1-3 功能和基本操作

第 2 章 設定和調整

- 2-1 應用程式光碟
- 2-2 螢幕調整
- 2-3 色彩調整
- 2-4 定時關機設定
- 2-5 電源指示燈 / EIZO 商標顯示設定
- 2-6 鎖定按鈕
- 2-7 設定調整選單顯示
- 2-8 查看資料 / 設定語言
- 2-9 設定 BrightRegulator
- 2-10 恢復預設值

第 3 章 連接線

- 3-1 將兩台 PC 與顯示器連接

第 4 章 故障排除

第 5 章 參考

- 5-1 安裝旋臂（選購品）
- 5-2 省電模式
- 5-3 清潔
- 5-4 規格表
- 5-5 預設訊號表
- 5-6 詞彙表



安全符號

本手冊使用的安全符號如下。它們表示重要訊息。請仔細閱讀。

	警告 若不遵守“警告”中的訊息，可能會造成嚴重傷害或威脅到生命安全。		注意 若未遵守小心訊息，將會導致對身體或產品中等以上之傷害。
	表示禁止的動作。		
	表示安全起見請置於地上。		

顯示器所攜帶的用戶手冊為英文版因此仍有誤解請遵照英文版的說明

1. 禁止拷貝本手冊
2. 本手冊內容的改變無須任何通知
3. 如仍有錯誤或不足請與我們聯繫

中文翻譯 Translation Copyright(c) 雄浪國際股份有限公司

著作權© 2006由EIZO NANA O CORPORATION 版權擁有。

未經EIZO NANA O CORPORATION書面允許不得複製，保存於可恢復系統或通過電子機械或其它任何手段進行傳輸，除根據事先達成的協議，對於已提交的資料和訊息，EIZO NANA O CORPORATION 不負責保密責任，本公司將盡力提供全新訊息，但請注意本手冊如有變化，恕不另行通知。

ENERGY STAR是美國註冊商標

Apple和Macintosh是Apple Computer, Inc的註冊商標

VGA是International Business Machines Corporation 的註冊商標

DPMS是商標並且VESA已註冊為Video Electronics Standards Association的商標

Windows是Microsoft Corporation的註冊商標

PowerManager是EIZO NANA O CORPORATION的商標

FlexScan, ScreenManager和EIZO是EIZO NANA O CORPORATION的註冊商標

作為 ENERGY STAR® 的合夥人，EIZO NANA O CORPORATION產品皆符合ENERGY STAR的能源高效率方針。



根據銷售地區不同，產品規格可能也會變化。
請在使用販售當地地區語言編寫的手冊中確認規格。

⚠ 注意事項

重要

- 本產品只限於台灣地區內使用，若在指定地區外使用不保證其產品功能完整性。
- 使用前，請閱讀本手冊並且注意警告說明，以保證產品壽命和使用者安全。

[警告標示位置]

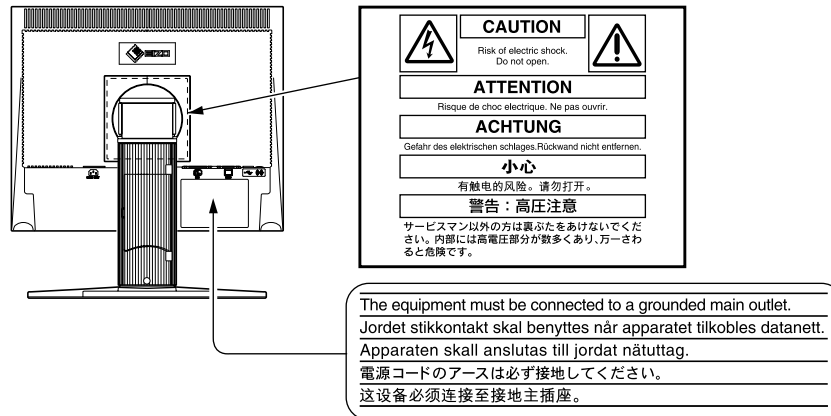

⚠ 警告

如果產品出現冒煙、有燃燒的焦味或發出奇怪的聲音，請立即關閉電源並與供應商連絡。

使用品質不良的產品可能會導致危險。

不能任意拆卸產品或改裝設備。

拆卸或改裝可能會導致電擊或產品燒毀。



所有產品服務必須由合格的工作人員執行。

請不要嘗試自行拆解維修產品，容易造成電擊或其它的危險。

小型物品與各式液體請不要放置於產品附近。

小型物品可能會意外的經由通風口掉進產品內部，容易造成火災，電擊或產品其它的損壞，如果物品或液體掉入/溢出進入產品內部，請直接拔除電源線，並且請合格的服務工程師檢查產品。

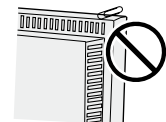



警告

請將產品置於堅固平穩的表面上。

將設備放置於不平穩的表面上，可能會掉落導致物品的損害。

當產品已經掉落，請通知經銷商，不要繼續使用損壞的產品，使用損壞的產品容易導致電擊或火災。



請將產品放置於適當的位置，否則可能會導致電擊或火災。

- 請勿放置於室外。
- 請勿放置於運輸系統中(船、飛機、火車、汽車等)。
- 請勿放置於充滿灰塵或潮濕的環境。
- 請勿放置於蒸氣出口處。
- 請勿放置於會發熱的設備附近。

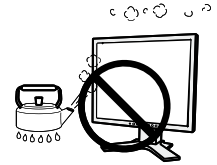

為防止窒息的危險，請將塑膠袋放置於孩童無法取得的地方。

請使用包裝內的電源線，並且確實的連接到插頭上。

否則容易發生火災或電擊。

當需拔掉電源線時，請握緊插頭並拔出。

請勿猛拉電源線，可能會導致著火或電擊。



此設備電源必須連接到地線。

否則容易發生火災或電擊。



使用正確的電壓。

- 此設備只能使用指定電壓，連接到不同於說明書的電壓可能會導致火災、電擊或其他損害。
- 請勿使線路超過負荷，這可能會導致著火或電擊。



警告

小心使用電線。

- 請勿將電線放在產品下或其他重物下。
- 請勿拉或纏繞電線。

如果電線受到損害，請馬上停止使用，受損的電線可能會導致著火或電擊。

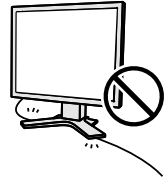

請勿在打雷時接觸插頭和電源線。

接觸插頭可能會導致電擊。

安裝附加支架時，請參考使用手冊並使用包裝內部的螺絲來進行安裝。

否則會導致安裝失敗，可能會帶來傷害或產品損害，如果零件掉落，請詢問你的經銷商，請勿繼續使用損害的產品，使用受損的產品會導致火災或電擊。

請勿用手直接接觸受損的LCD面板。

如果從面板滲漏的液體進入眼睛或嘴巴將會中毒，如果皮膚或身體直接接觸液體，請徹底清洗如果有任何病徵請洽詢你的醫師。



遵守地方的法規處理。

廢棄LCD面板的背後照明裝置中含有水銀。



注意

搬運設備時請小心輕放。

搬運時請拔掉插頭和電線，搬運時連接插頭時會產生危險，這可能會導致傷害或機器損害。

搬運設備時，雙手緊握底部並確保面板在搬運前朝外。

設備掉落會導致傷害或損壞。

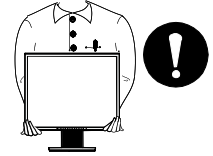

請勿堵塞通風口。

- 請勿將書本或其他紙張放在通風口。
- 請勿將產品安裝在密封的空間。
- 請勿將產品倒放或躺放。

使用以上方法堵住通風口，將會導致火災或其它傷害。



請勿用潮濕的手接觸插頭。

用潮濕的手接觸插頭會導致電擊。

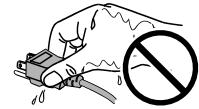

使用於容易連接的電源插座。

以保證在出問題時可迅速拔掉插頭。

定期性的清潔插頭周圍區域。

灰塵，水或油在插頭上的堆積可能會導致火災。

清潔產品之前切斷電源。

清潔產品如插著電源可能會導致電擊。

如果你計畫長期不使用產品，請關掉電源開關然後從牆上的電源插座上拔掉電源線已節約能源。

液晶面板

為了防止長期使用而造成亮度改變且維持面板穩定亮度，請降低使用亮度。

畫面可能有出現有瑕疵的像素 這些像素看起來是畫面上略黑或略亮的區域。這是由於面板的特性而不是產品問題。

有效畫素百分比：99.9994%或更高。

LCD面板燈管有固定的壽命，當畫面變暗或開始閃爍，請通知你的經銷商。

勿用力擠壓面板或邊框，由於這會導致畫面受損，如果被壓的面板會出現黑色或白色，如果多次按壓面板會導致面板損壞或質量下降。

請勿用鋒利的物品例如鉛筆或鋼筆壓面板，這會導致面板損壞，請勿用紙擦試以免刮傷面板。

當監視器原本在溫度較冷的環境，移動到另一個溫度較高的環境或者室溫迅速上升時，可能有露水凝結在監視器內部和外部。發生上述情形，請不要打開監視器並且等待凝結的露水消失，否則露水可能引起一些對監視器的損害

舒適地使用顯示器

螢幕過暗或過亮可能會影響您的視力。請根據環境調整顯示器的亮度。

長時間盯著顯示器會使眼睛疲勞。每隔一小時讓眼睛休息十分鐘。

目錄

安全性須知	1	2-6 鎖定按鈕.....	17	
液晶面板.....	5	● 鎖定功能 [調整鎖定].....	17	
舒適地使用顯示器.....	5	2-7 設定調整選單顯示.....	17	
第 1 章 特色和介紹.....	7	● 更新選單設定 [選單位置].....	17	
1-1 特色.....	7	2-8 查看資料 / 設定語言.....	18	
1-2 按鈕和指示燈.....	7	● 確認正在觀看的資料、使用時間等.....	18	
1-3 功能和基本操作.....	8	● 設定顯示語言 [語言].....	18	
第 2 章 設定和調整.....	10	2-9 設定 BrightRegulator.....	18	
2-1 應用程式光碟.....	10	● 使用 [BrightRegulator] 可設定“啟動”或	“關閉” BrightRegulator。.....	18
● 光碟內容和軟體介紹.....	10	2-10 恢復預設值.....	18	
● 使用 ScreenManager Pro for LCD 軟體.....	10	● 恢復顏色調整 [重設].....	18	
2-2 螢幕調整.....	11	● 恢復所有設定 [重設].....	18	
數位輸入.....	11	第 3 章 連接線.....	19	
類比輸入.....	11	3-1 將兩台 PC 與顯示器連接.....	19	
2-3 色彩調整.....	14	第 4 章 故障排除.....	20	
簡易調整 [FineContrast 模式].....	14	第 5 章 參考.....	22	
● FineContrast 模式.....	14	5-1 安裝旋臂 (選購品).....	22	
進階調整 [調整選單].....	15	5-2 省電模式.....	23	
● 為圖像選擇合適的模式.....	15	5-3 清潔.....	23	
● 設定 / 調整顏色.....	15	5-4 規格表.....	24	
2-4 定時關機設定.....	16	5-5 詞彙表.....	27	
● 設定顯示器的關機時間 [關閉定時器].....	16	5-6 預設訊號表.....	28	
2-5 電源指示燈 / EIZO 商標顯示設定.....	16			
● 在螢幕出現顯示下關閉電源指示燈				
[電源指示燈設定].....	16			
● 顯示 EIZO 商標 [EIZO 商標隱藏功能].....	16			

第 1 章 特色和介紹

感謝您選擇 EIZO 彩色液晶顯示器。

1-1 特色

- 支援雙輸入 (DVI-D 和 D-Sub mini 15 pin)
- 支援 DVI 數位輸入 (TMDS)
- 水平頻率：類比：24.8 - 80 kHz，數位：31 - 64 kHz
- 垂直頻率：類比：50 - 75 Hz
數位：59 - 61 Hz (VGA text：69 - 71 Hz)

解析度：1280dot × 1024lines

- 內嵌式喇叭 *1。
- 支援 BrightRegulator 功能。
- FineContrast 模式可提供螢幕顯示最佳模式。
- 工具軟體 “ScreenManager Pro for LCD” (for Windows) 可用滑鼠 / 鍵盤控制顯示器 (參考 EIZO LCD Utility Disk)。
- 薄框設計。

1-2 按鈕和指示燈

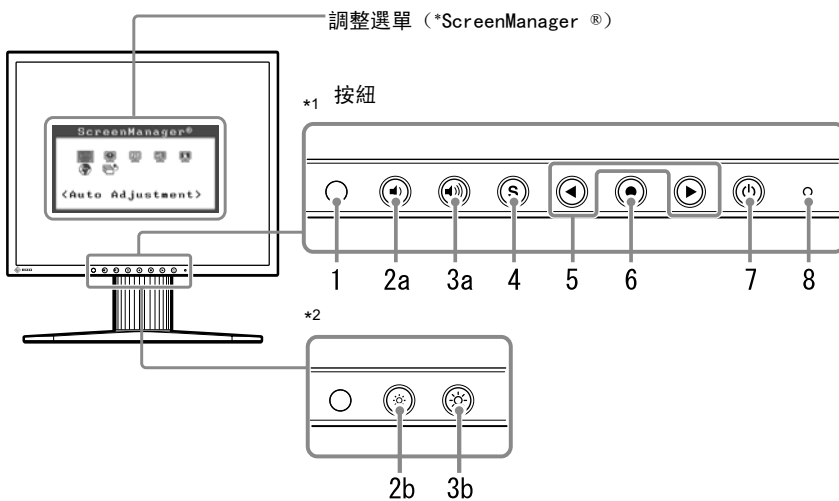

1. 感應器 (BrightRegulator)
- 2a. 亮度/音量 [調低]*1
- 2b. 亮度控制鍵[調低]*2
- 3a. 亮度/音量 [調高]*1
- 3b. 亮度控制鍵[調高]*2
4. 輸入訊號選擇鍵
5. 控制鍵 (左、右)
6. 進入鍵
7. 電源鍵
8. 電源指示燈

指示燈狀態	操作狀態
藍	有畫面顯示
橘	省電模式
無	電源關閉

* ScreenManager® 是 EIZO 為調整選單的另一個名稱。

參考

- 顯示器的底座可更換成旋臂或其它底座。(請參考第 22 頁上的 “5-1 安裝旋臂”)

參考

- 關於設定 “定時功能” 時電源指示燈的狀態，請參考第 16 頁上的 “設定顯示器上的關閉時間”。

*1 有喇叭的版本 (S1961-S)

*2 無喇叭的版本 (S1961)

1-3 功能和基本操作

調整螢幕和顏色

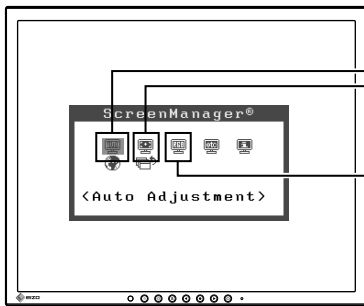

● 調整選單 (相關操作請參考第 9 頁)
(只限類比訊號輸入)

1 螢幕調整 (自動調整)

第 11 頁

- 選擇 [螢幕] 調整位置 參考第 11 頁
- 使用 [範圍] 可以消除垂直雜訊 參考第 13 頁

● 調整選單 (有關操作請參考第 9 頁)

顏色調整 進階調整 [調整選單]

第 14 頁

- 每個模式 (Custom/sRGB/Text) 都可以設定“亮度”、“色溫”和“增益”。設定的功能因模式改變而不同。

恢復最初的設定

- 使顏色恢復預設值 [重設] 參考第 18 頁

快速方式按鈕操作

亮度調整*1

第 15 頁

用 ◀ 或 ▶ 調整亮度。

亮度調整 *2

第 15 頁

按 * 或 * 調整亮度。

音量調整*1

按 🔊 或 🔊 調整音量。

● 調整選單 (相關操作請參考第 9 頁)
(只限類比訊號輸入)

2 螢幕調整 (進階調整) [調整選單]

第 11 頁

- 使用 [Clock] 可以消除垂直雜訊 參考第 12 頁
- 使用 [Phase] 可以清除水平雜訊和圖像模糊 / 扭曲 參考第 12 頁
- [位置] 可以調整螢幕位置
 - [水平位置] 參考第 12 頁
 - [垂直位置] 參考第 12 頁

*1 有喇叭的版本 (S1961-S)

*2 無喇叭的版本 (S1961)

其他設定 / 調整

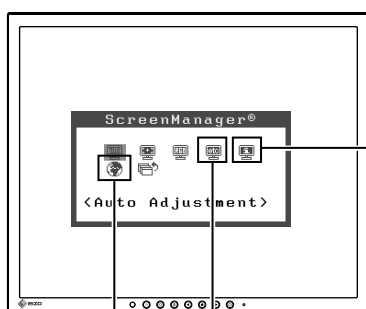

● 調整選單（有關操作請參考以下步驟）

資料

第 18 頁

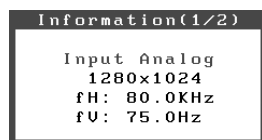

- 使用 [資料] 選項可以查看顯示器的輸入訊號、顯示器訊息、使用時間等。

● 調整選單（有關操作請參考以下步驟）

語言

第 18 頁

- 使用 [資料] 選項確認設定、使用時間等。



- 使用 [語言] 選項可以選擇螢幕選單的語言。

EIZO 商標顯示設定

第 16 頁

- 使用 [EIZO 商標顯示功能] 可以決定是否顯示 EIZO 商標

調整鎖定

第 17 頁

- 使用 [調整鎖定] 可以鎖定顯示器的操作

連接線

第 19 頁

- 將兩台 PC 連接至顯示器



設定關閉定時器

- [關閉定時器] 可以設定顯示器的關機時間
..... 參考第 16 頁

螢幕選單的設定

- 使用 [選單位置] 更改螢幕選單的設定
..... 參考第 17 頁

電源指示燈設定

- 使用 [電源指示燈] 可以在螢幕顯示時關閉電源指示燈
..... 參考第 18 頁

BrightRegulator 設定

- 使用 [BrightRegulator] 可以設定 BrightRegulator 內的 啟動 / 關閉
..... 參考第 18 頁

恢復原廠預設值

- 使用 [重設] 可以恢復原廠預設值 ... 參考第 18 頁

調整選單的基本操作

[顯示調整選單和選擇功能]

- (1) 按 ●。出現主選單。
- (2) 用 ◀ 或 ▶ 選擇一種功能，然後按 ●。出現子選單。
- (3) 用 ◀ 或 ▶ 選擇一種功能，然後按 ●。出現調整 / 設定的選單。
- (4) 用 ◀ 或 ▶ 調整所選擇的項目，然後按 ●。設定被儲存。

[退出調整選單]

- (1) 從子選單選擇 ◀ 返回 >，然後按 ●。
- (2) 從主選單選擇 ◀ 退出 >，然後按 ●。

參考

- 也可快速按二次 ● 來退出調整選單。

第 2 章 設定和調整

2-1 應用程式光碟

隨著顯示器一起提供的有“EIZO 液晶顯示器應用程式光碟”。下列介紹了光碟內容以及應用軟體的說明。

- 光碟內容和軟體介紹

光碟中包含顯示器的文件，用於調整的應用軟體以及使用手冊。關於軟體或文件使用方法的說明，請參考光碟上的“readme.txt”或“Readme”文件。

Item	Overview	For Windows	For Macintosh
A “readme.txt” or “Readme” file		○	○
Monitor information file (INF file)	用來代替顯示器設定最佳解析度和更新頻率。	○	—
Color Profiles (ICC Profiles)	顏色設定文件	○	○
Screen Adjustment Program	按照螢幕上的調整圖案和步驟輕鬆實現對螢幕顯示的調整。	○	○
ScreenManager Pro for LCD (for Windows) application software	用於透過電腦的滑鼠和鍵盤控制顯示器的調整的工具。 (必需使用附屬的USB線將PC連接至顯示器。) 參考之後的說明。	○	—
顯示器的使用手冊 (PDF 檔案)，規格表 (PDF 檔案)			

- 使用 ScreenManager Pro for LCD 軟體

若要安裝及使用 ScreenManager Pro for LCD 軟體，請參考光碟上的使用手冊。

若要使用 ScreenManager Pro for LCD 軟體調整顯示器，請使用附屬的 USB 將 PC 連接至顯示器。

[連接]

- (1) 用附屬的 USB 線將相容 USB 的電腦 (或其它 USB 集線器) 的 USB (下埠) 與顯示器的 USB (上埠) 連接。
- (2) 連接 USB 線以後，USB 功能將自動設定。

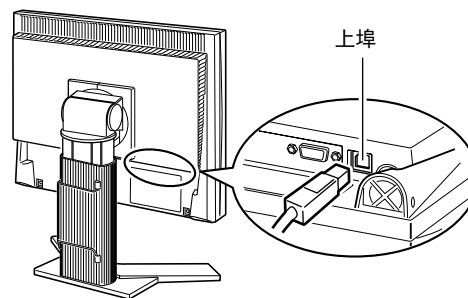

2-2 螢幕調整

數位輸入

當數位訊號輸入時，根據基本畫面設定，顯示器能正確顯示圖像。

類比輸入

顯示器螢幕調整用於控制螢幕的閃爍現象或者根據將要使用的 PC 來正確調整螢幕位置和螢幕尺寸。

為了舒適地使用顯示器，請在第一次設定顯示器或者更新所有 PC 設定後來進行螢幕調整。

在下列情況中，自動調整功能將起作用：

- 訊號第一次輸入顯示器。
- 輸入訊號的解析度或更新率改變之後，訊號第一次輸入顯示。

[調整方法]

■ 自動調整

1 自動調整螢幕 [螢幕]

- (1) 從 < 自動調整 > 選單中選擇  < 螢幕 >，然後按 。
- (2) 選擇 < 執行 >，然後按 。
- (3) 閃爍、螢幕位置和螢幕尺寸可以透過自動調整功能進行修正。

如果用自動調整功能無法獲得滿意的調整，請按以下步驟進行調整。當螢幕顯示正確時，請進行步驟 4 “範圍調整”。

■ 進階調整

2 進行畫面調整程式。

在 PC 中放入 EIZO 液晶顯示器應用程式光碟，啟動後依程式的指示來進行調整。

程式啟動後，請按照程序指示執行步驟 3 中的調整。

注意

- 顯示器打開後，請等待至少 20 分鐘才能開始調整。

參考

- 使用附屬的 EIZO LCD Utility Disk 上的 “Screen Adjustment Program”。

注意

- 當影像在 Windows 或 Macintosh 的顯示完全時才能正常使用此功能。當影像在螢幕的部分區域（例如 DOS 方式窗口）顯示或者當正在使用黑色背景時，此功能無法正常使用。
- 對於某些顯示卡，此功能無法正常使用。
- 在自動調整過程中將出現“進行中”的訊息。

參考

- 關於如何啟動畫面調整程式，請參考“readme.txt”或“Readme”文件。當您正在使用 Windows PC 時，您可以直接從光碟的啟動選單執行程式。
- 如果沒有適合你 PC 的調整程式，即畫面會出現下列圖示下列圖示，並執行以下步驟操作。

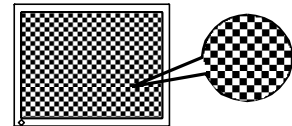

3 從調整選單中的 < 螢幕 > 選單，對下列情況進行進階調整。

● 消除垂直雜訊 [Clock]

- (1) 從 < 螢幕 > 選單中選擇 <Clock>，然後按 。出現 <Clock> 選單。
- (2) 用 或 調整 Clock，然後按 。調整完成。



● 消除水平雜訊 [Phase]

- (1) 從 < 螢幕 > 選單中選擇 <Phase>，然後按 。出現 <Phase> 選單。
- (2) 用 或 調整 Phase，然後按 。調整完成。

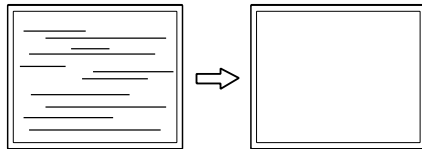

● 調整螢幕位置 [水平位置]，[垂直位置]

因為畫素的數量和位置在液晶顯示器上都是固定的，所以只提供一個位置能正確顯示圖像顯示。進行位置調整可以將圖像移到正確位置。

- (1) 從 < 螢幕 > 選單選擇 < 水平位置 > 和 / 或 < 垂直位置 >，然後按 。出現 < 水平位置 > 或 < 垂直位置 > 選單。
- (2) 用 或 調整位置，使圖像正確顯示在顯示器的顯示區中。

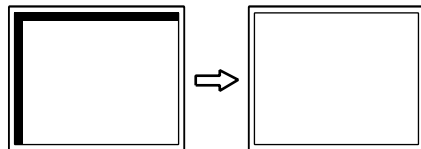

注意

- 為了有不錯的控制，請慢慢按控制按鈕。
- 調整後如後如果螢幕上出現模糊、閃爍或雜訊現象，請調整 [Phase] 消除閃爍或模糊。

參考

- 請先確認您的 PC 或是顯示卡，閃爍或模糊現象可能無法消除。



注意

- 調整後如果螢幕上出現垂直雜訊，請返回到“消除垂直雜訊 [Clock]”。(Clock → Phase → 位置)

4 調整訊輸出範圍

- **自動調整顏色層次 [範圍調整]**

透過調整訊號輸出水平可以顯示每一個顏色層次 (0 - 255)。

- (1) 從 < 螢幕 > 選單中選擇  < 範圍調整 >，然後按 。
- (2) 選擇 < 執行 >，然後按 。
- (3) 自動調整功能將正確調整色彩層次。將自動調整輸出範圍，以便達到最大顯示顏色層次的顯示圖像。

所有的設定都透過畫面調整程式 (Screen Adjustment Program) 進行的所有調整。

2-3 色彩調整

簡易調整 [FineContrast 模式]

此功能可以針對您的顯示器亮度等選擇最合適的顯示畫面。

- (1) 從 < 顏色 > 選單中選擇  < 顏色模式 >。
- (2) 用 ◀ 或 ▶ 選擇 [Custom]、[sRGB] 或 [Text]，然後按 ●。

● FineContrast 模式

可以從三種模式中選擇一種合適的顯示模式。

模式	用途
Custom	自行調整需要的設定。
sRGB	支援與 sRGB 相容的顏色。
Text	適合文書或試算表軟體。

進階調整 [調整選單]

每種 FineContrast 模式都可獨立進行顏色調整設定和儲存。

● 為圖像選擇適合的模式

✓：可設定 / 可調整 -：工廠設定固定

圖案	功能	FineContrast 模式		
		Custom	sRGB	Text
	亮度	✓	✓	✓
	色溫	✓	-	✓
	增益	✓	-	✓
	重設	✓	-	✓

選項	說明	調整範圍
亮度 	調整螢幕亮度	0 - 100%
	參考 · 按 ◀ 或 ▶ 也可調整亮度 *1。 · 按 ⊗ 或 ⊘ 也可調整亮度 *2。	
色溫 	選擇顏色溫度	“關閉”、“5000K”、“6500K” 或 “9300K”
	參考 · (K) 表為調整值參考單位。 · 調整色溫時，< 增益 > 將根據色溫自動調整。 · 設定 < 增益 > 後，色溫設定則無法使用，並被設定為 “關閉”。	
增益 	調整各顏色 (紅、綠、藍)	0 - 100% 使用者可自行調整紅、綠、藍色的各明度做成色調，當背景出現為白色或灰色時調整。
	參考 · 以百分比顯示的數值供參考。 · 設定 < 色溫 > 使 < 增益 > 調整無效。	
重設 	讓所選擇好的 FineContrast 模式的顏色恢復原廠設定。	

● 設定 / 調整顏色

- (1) 從調整選單中選擇 < 顏色 >，然後按 ⊙。
- (2) 從 < 顏色 > 選單中選擇想要的功能，然後按 ⊙。
出現所選功能的選單。
- (3) 用 ◀ 或 ▶ 調整所選擇的項目，然後按 ⊙。
調整完成。

注意

- 在類比訊號下，在設定顏色時請先執行[範圍調整]請參考第13頁的“自動顏色調整層次”。
- 在顏色調整期間，FineContrast 模式無法使用。請提前在色彩模式畫面中設定模式。
- 顯示器打開後，請等待至少20分鐘才能開始調整。
- 從顏色選單中選擇 [重設] 能使所選 FineContrast 模式的色調恢復到預設值 (原廠設定)。
- 由於顯示器的特性不同，同一個圖像在不同顯示器上的色彩顯示可能有所不同。當針對多個顯示器進行色彩校正時，請用眼睛對顏色進行細微調整。
- 可調整的功能因FineContrast的模式類型而不同。

*1 有喇叭的版本 (S1961-S)

*2 無喇叭的版本 (S1961)

2-4 定時關機設定

● 設定顯示器的關閉時間 [定時關機]









此功能可以從顯示器在指定時間過後自動關閉。此功能用來減少因顯示器在打開狀態下長時間而造成的殘影問題。當顯示一個圖像時，請使用此功能。

[定時關機系統]

主機	顯示器	電源指示燈
時間 (1 小時 - 23 小時)	使用中	藍
時間最後 15 分鐘	預先通知 *1	藍色閃爍
時間到時	電源關閉	關閉

*1 在預先通知期間如果按 ，則顯示器會再持續運轉 90 分鐘。延長時間不限次數。

[設定方法]

- (1) 從調整選單中選擇 < 其它 >，然後按 。
- (2) 從 < 其它 > 選單選擇  < 關閉定時器 >，然後按 。
出現 < 關閉定時器 > 選單。
- (3) 用  或  選擇“啟動”，然後按 。
- (4) 用  或  設定顯示器的關機時間 (1 到 23 小時)，然後按 。
定時關機的設定完成。







[恢復方法]

按 。

2-5 電源指示燈 / EIZO 商標顯示設定

● 在螢幕顯示時情況下關閉電源指示燈 [電源指示燈設定]



當螢幕顯示下，該功能可關閉電源指示燈 (藍色)。

- (1) 從調整選單中選擇 < 其它 >，然後按 。
- (2) 從 < 其它 > 選單選擇  < 電源指示燈 >，然後按 。
出現 < 電源指示燈 > 選單。
- (3) 用  或  選擇“關閉”，然後按 。
電源指示燈 設定完成。



● 顯示 EIZO 商標 [EIZO 商標隱藏功能]

當電源開啟時，EIZO 商標會出現在畫面中央。此功能可以選擇是否顯示 EIZO 商標。

[設定方法]

- (1) 按  關閉顯示器的電源。
- (2) 在按住  同時再按 。
EIZO 商標不會出現在螢幕上。

[恢復方法]

- (1) 按  關閉顯示器的電源。
- (2) 在按住  同時再按 。
商標將重新出現。

注意

- 定時功能工作能同時在省電模式中開啟，顯示器電源關閉前不會預先通知。

參考

- 在電源開啟時，電源指示燈的預設值設定為開啟。

參考

- EIZO 商標顯示為預設值。

2-6 鎖定按鈕

● 鎖定功能 [調整鎖定]

此功能可鎖定按鈕已保持調整或設定後的狀態。

可鎖定的按鈕	• ● (進入鍵) 螢幕管理中的調整和設定
不可鎖定的按鈕	• ⏻ (電源鍵) • S (輸入訊號選擇鍵) • 🔊 或 🔊 (音量控制鍵) 或 ◀ 或 ▶ (亮度控制鍵)*1 • ☀ 或 ☀ (亮度控制鍵)*2

[設定方法]

- (1) 按 ⏻ 關閉顯示器電源。
- (2) 在按住 S 時再按 ⏻。
顯示的畫面將鎖定。

[恢復方法]

- (1) 按 ⏻ 關閉顯示器電源。
- (2) 在按住 S 時再按 ⏻。
顯示的畫面將解除鎖定。

2-7 設定調整選單顯示

● 更新選單位置 [選單位置]

選單位置

使用以下方法調整選單位置。

- (1) 從調整選單中選擇 < 其它 >，然後按 ●。
- (2) 從 < 其它 > 選擇 ◀ < 選單位置 >，然後按 ●。
出現 < 選單位置 > 選單。
- (3) 用 ◀ 或 ▶ 選擇一個選單位置，然後按 ●。
選單位置設定完成。

參考

- 可以選擇五種位置 (中間 / 右上 / 右下 / 左上 / 左下)。

*1 有喇叭的版本 (S1961-S)



*2 無喇叭的版本 (S1961)

2-8 查看資料 / 設定語言

● 確認正在觀看的資料、使用時間等

[資料]

使用此功能可確認正在觀看的顯示器資料、型號名稱、序號及使用時間等。





- (1) 從調整選單中選擇  <資料>，然後按 。
- 出現 <資料> 選單。
- (2) 然後按  確認正在觀看的資料等。

● 設定顯示語言 [語言]

選擇螢幕選單語言。







可選擇的語言

英語 / 德語 / 法語 / 西班牙語 / 意大利語 / 瑞典語 / 中文 (簡體) / 中文 (繁體) / 日本語

- (1) 從調整選單中選擇  <語言>，然後按 。
- 出現 <語言> 選單。
- (2) 用  或  選擇一種語言，然後按 。
- 語言設定完成。

2-9 設定 BrightRegulator







● 使用 [BrightRegulator] 可設定“啟動”或“關閉” BrightRegulator。

- (1) 從調整選單中選擇 <其它>，然後按 。
- (2) 從 <其它> 選單中選擇  <BrightRegulator>，然後按 。
- 出現 BrightRegulator 選單。
- (3) 用  或  選擇“啟動”或“關閉”，然後按 。
- BrightRegulator 設定完成。

2-10 恢復預設值







● 恢復顏色調整 [重設]

恢復顏色調整預設值 (出廠設定)。

- (1) 從調整選單中選擇 <顏色>，然後按 。
- (2) 從 <顏色> 選單中選擇  <重設>，然後按 。
- 出現 <重設> 選單。
- (3) 用  或  選擇 <重設>，然後按 。
- 恢復設定完成。

● 恢復所有設定 [重設]

將所有調整 / 設定恢復到出廠預設值。

- (1) 從調整選單中選擇 <其它>，然後按 。
- (2) 從 <其它> 選單中選擇  <重設>，然後按 。
- 出現 <重設> 選單。
- (3) 用  或  選擇 <重設>，然後按 。
- 恢復設定完成。

參考

- 由於工廠生產檢測，顯示器內的使用時間並不一定為“0”。

參考

- 當使用 BrightRegulator 的功能時，請注意不要阻擋位於顯示器下方的感應器。

參考

- 有關預設值，請參考第25頁上的“主要預設值(工廠設定)”

第 3 章 連接線

3-1 將兩台 PC 與顯示器連接

透過顯示器背面的 DVI-D 和 D-Sub mini 15 pin 可將兩台 PC 連接到顯示器上。

連接範例

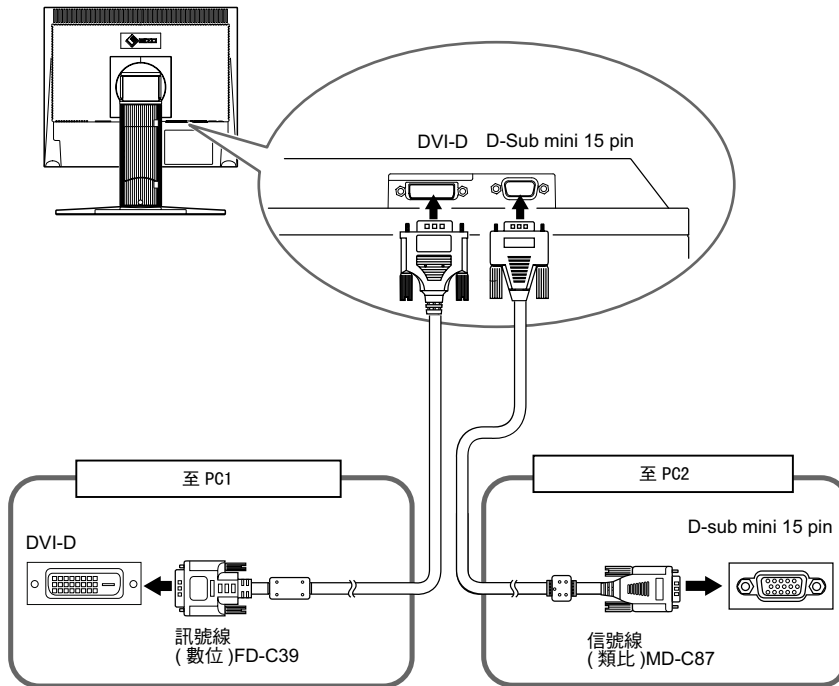

選擇輸入訊號

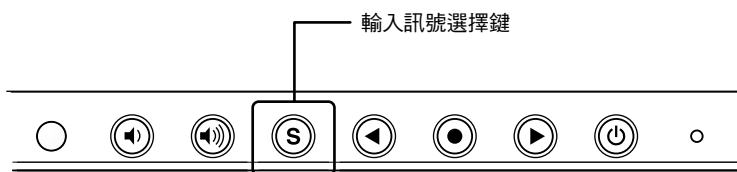

用 **S** 切換輸入訊號。每按一次 **S** 將切換輸入訊號。輸訊號切換後，使用的訊號類型（類比或數位）螢幕的右上角顯示幾秒鐘。







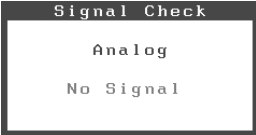
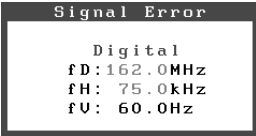

參考

- 當一台 PC 關閉或進入省電模式時，顯示器將自動顯示另一台 PC 的訊號。

第 4 章 故障排除

如果故障無法排除，請連絡 EIZO 經銷商。

- 無畫面問題：請參考 No.1 ~ No.2。
- 影像問題：請參考 No.3 ~ No.11。
- 其它問題：請參考 No.12。

問題	可能的原因及解決方法
1. 無畫面 <ul style="list-style-type: none"> • 電源指示燈狀態：無 • 電源指示燈狀態：藍 • 電源指示燈狀態：橘 	<ul style="list-style-type: none"> • 檢查電源線是否連接正確，如果問題還存在，關閉顯示器幾分鐘，然後在打開再試。 • 檢查“增益”設定。(參考第 15 頁) • 請按鍵盤上任何一鍵，或按滑鼠鍵。
2. 出現以下訊息 <ul style="list-style-type: none"> • 當訊號輸入時，出現該訊息。 	當訊息輸入不正確時出現訊息，即使螢幕功能十分正常。 <ul style="list-style-type: none"> • 螢幕可能出現左邊訊息，因為某些 PC 在開機之後並不會立即輸出訊號。 • 確認電腦主機是否打開。 • 確認訊號線有正確的連接到電腦主機
<ul style="list-style-type: none"> • 當錯誤訊號出現，訊號頻率會顯示紅色 (如圖) 範例： 	<ul style="list-style-type: none"> • 使用顯示卡的軟體來改變頻率設定。(請參考顯示卡使用手冊)
3. 顯示位置不正確 	<ul style="list-style-type: none"> • 使用  <水平位置> 和 / 或  <垂直位置> 來調整畫面至正確的位置。 • 如問題還存在，使用顯示卡的軟體來改變畫面位置
4. 垂直雜訊復原 	<ul style="list-style-type: none"> • 使用調整選單中 <螢幕> 選單下的  <Clock> 進行調整。
5. 水平雜訊復原 	<ul style="list-style-type: none"> • 使用  <Phase> 進行調整。
6. 螢幕太亮或太暗	<ul style="list-style-type: none"> • 調整  <亮度> (LCD 顯示器有固定壽命，當螢幕變暗或開始閃動，請與經銷商聯絡。
7. 殘留影像出現	<ul style="list-style-type: none"> • 使用螢幕保護程式或關閉定時器功能可延長顯示器壽命。 • 長時間顯示相同螢幕之後螢幕變化時，殘留現像可能發生使用定時功能避免長時間打開螢幕。

問題	可能的原因及解決方法
8. 螢幕上殘留綠 / 紅 / 藍 / 白點或暗點	· 這是由於 LCD 面板的特性，不是故障。
9. 螢幕出現波紋	· 將螢幕保持在白色畫面下，此狀態可能會消失。
10. 無法開啟調整選單的主選單	· 查看調整鎖定功能。
11. 自動調整鍵無法工作時	<ul style="list-style-type: none"> · 當輸入類比訊號時，此功能無法作用。 · 當影像在 Windows 或 Macintosh 的顯示區完全顯示下才能正常使用此功能。當影像在螢幕的部分區域（例如 DOS 視窗）顯示或者正在使用黑色背景時，此功能無法正常使用。 對於某些顯示卡，此功能無法正常使用。
12. 沒有聲音 *1	<ul style="list-style-type: none"> · 請確認〈Volume〉數值不是為“0”。 · 請確認您的PC和聲音軟體的設定。

*1 有喇叭的版本 (S1961-S)

第 5 章 參考

5-1 安裝旋臂（選購品）

LCD 顯示器可使用旋臂底座，經由拆卸原附屬底座後，即可安裝旋臂底座。

[安裝]

1 液晶面板朝下方放置，並墊有柔軟乾淨的布，以防止面板刮傷。

2 拆下支架。(準備螺絲起子)

用螺絲起子拆下固定顯示器和底座的 4 個螺絲。

3 將顯示器安裝到旋臂或底座上。

請使用使用手冊中指定的螺絲將顯示器固定在旋臂或底座上。

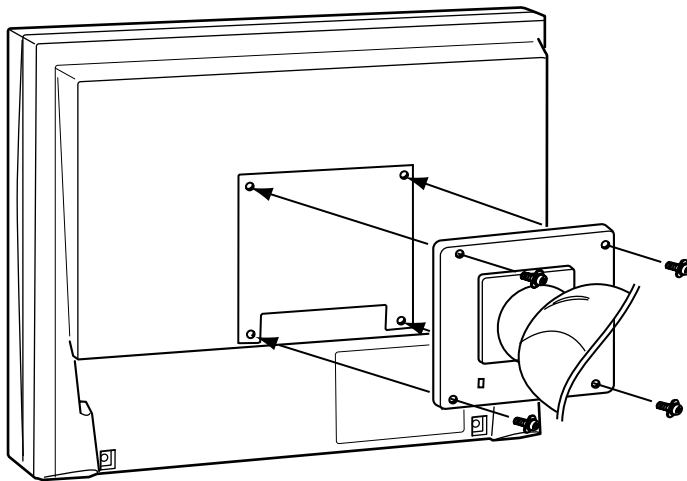

螺絲規格：M4 × 12mm 4 個

注意

- 安裝旋臂或底座時，請按照各自的使用手冊進行操作。
- 使用其它廠商的旋臂或底座時請事先確認選擇符合VESA標準。請使用本顯示器附屬的M4 × 12螺絲。
 - 螺絲孔之間的孔距：100 mm × 100 mm
 - 金屬板厚度：2.6 mm
 - 其強度足以承受顯示器和附件（如電線）的重量（不包括支架底座）。
- 安裝旋臂或底座必須符合以下顯示器傾斜角度。
 - 向上60度，向下45度
 - 向上45度，向下45度（垂直顯示，順時針90度）
- 安裝旋臂後請連接電源線。

5-2 省電模式

■ 類比訊號

顯示器符合 VESA DPMS 的標準。

[省電模式系統]

電腦主機		顯示器	電源指示燈
使用中		使用中	藍燈
省電模式	電源關閉	省電模式	橘燈

[恢復方法]

(1) 使用滑鼠或鍵盤可以回復到原本的模式。

■ 數位訊號

顯示器符合 DVI DMPM 的標準。

[省電模式系統]

顯示器在進入省電模式5秒後會與PC設定連接。

電腦主機	顯示器	電源指示燈
使用中	使用中	藍燈
省電模式	省電模式	橘燈

[恢復方法]

• 使用滑鼠或鍵盤可以從PC的省電模式中回復到正常的螢幕。

5-3 清潔

我們建議定期性的清潔可延長顯示器的壽命。

外殼

如需去除污垢，請使用柔軟微濕的布或溫和的清潔劑加以清潔。

液晶面板

- 用軟布 (如棉布或鏡面頭紙) 清潔液晶面板。
- 可用加少量的水的布以清潔污垢，然後再用布清潔液晶面板以確保表面乾燥。

注意

- 請勿使用稀釋劑、苯、酒精、乙醇、甲醇等粗造清潔劑或其他強烈溶液，這些物品會傷害到 LCD 面板跟外殼。

參考

- 建議使用螢幕清潔劑來清潔面板表面。

5-4 規格表

規格 (S1961/S1961-S)

液晶面板	48cm(19.0 inch)TFT color LCD panel with Anti-Glare Hard Coating 可視角度：垂直 178°，水平 178° (CR≥10)	
點距	0.294 mm	
水平掃描頻率	類比：24.8 - 80 kHz (自動) 數位：31 - 64 kHz	
垂直掃描頻率	類比：50 - 75 Hz (自動) 數位：59 - 61 Hz (VGA TEXT:69 - 71 Hz)	
解析度	1280 dots × 1024 lines	
視訊頻寬(最大)	類比：135 MHz 數位：108 MHz	
顯示顏色	1677萬色	
可視範圍	376.3 mm × 301.0mm	
電源	100 - 120 VAC ±10% 50/60 Hz, 0.65 A 200 - 240 VAC ±10% 50 Hz, 0.4 A	
耗電量	*1最大值：38W (未接喇叭) / 40W (連接喇叭) *2最大值：38W 省電模式：少於1 W 電源關閉：少於1 W或更低 (未連接USB)	
輸入介面	DVI-D, D-sub mini 15 pin	
類比輸入訊號 (Sync)	Separate, TTL, 正/負	
類比輸入訊號 (Video)	類比, 正 (0.7 Vp-p/75 Ω)	
輸入訊號(Digital)	TMDS	
訊號模式種類	類比訊號：26 (出廠預設值：21種)	
聲音輸出(S1961-S)	喇叭輸出：0.3W+0.3W(16Ω, THD：或低於 10%) 耳機輸出：2mW+2mW	
即插即用	VESA DDC 2B	
尺寸	392.4mm(W) × 404.9 - 504.9mm(H) × 205mm(D)	
尺寸 (無支架)	392.4mm(H) × 330.8mm(D) × 55mm(V)	
重量	6.8 kg(15.0 lbs)	
重量 (無支架)	4.7 kg(10.4 lbs)	
環境條件	運作：0° C - 35° C 保存：- 20° C - 60° C 溼度：30% - 80% (未壓縮)	
USB	USB規格	相容Rev. 2.0
	USB埠	上型埠 × 1

*1 有喇叭的版本 (S1961-S)

*2 無喇叭的版本 (S1961)

出廠設定

BrightRegulator	Disable
FineContrast模式	Custom
Off Timer	Disable
語言	英語

外型尺寸

unit:mm(inch)

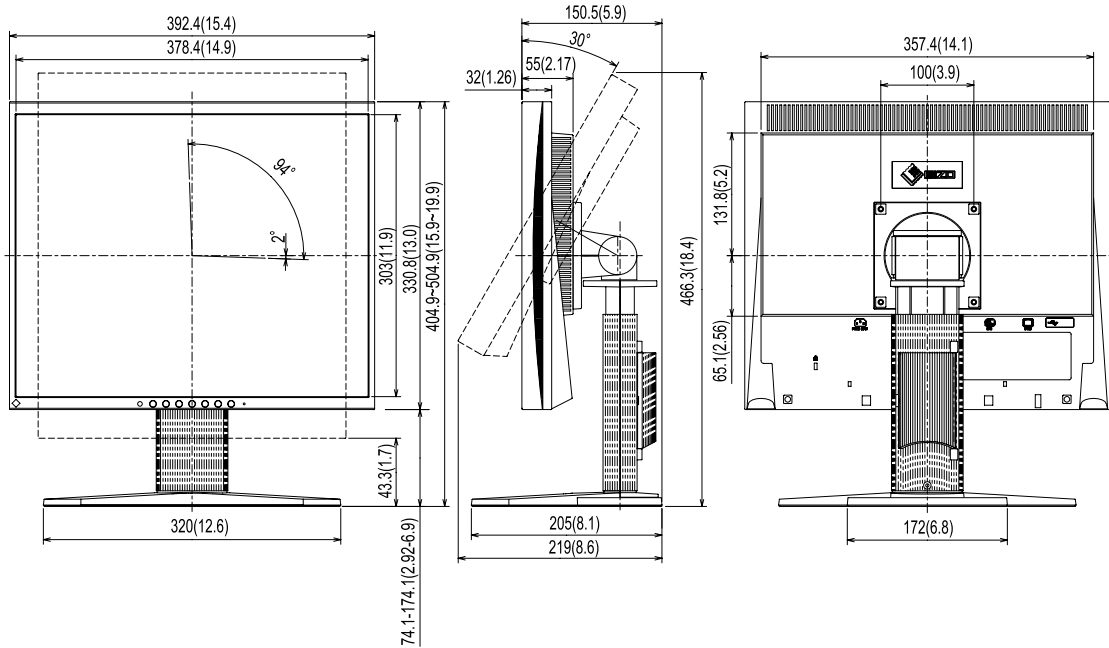

Connector Pin Assignment

• DIV-D

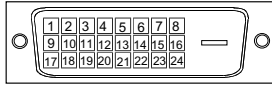

Pin NO	Signal	Pin NO	Signal	Pin NO	Signal
1	TMDS Date 2-	9	TMDS Date 1-	17	TMDS Date0-
2	TMDS Dare 2+	10	TMDS Date 1+	18	TMDS Date0+
3	TMDS Date2/4 Shield	11	TMDS Date1/3 Shield	19	TMDS Date0/5 Shield
4	NC*	12	NC*	20	NC*
5	NC*	13	NC*	21	NC*
6	DDC Clock (SCL)	14	+5V Power	22	TMDS Clock shield
7	DDC Date (SDA)	15	Ground (For+5V)	23	TMDS Clock+
8	Analog Vertical Sync*	16	Hot Plug Detect	24	TMDS Clock-

(NC*: 未連接)

• D-sub mini 15 針接頭

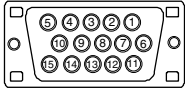

Pin NO	Signal	Pin NO	Signal	Pin NO	Signal
1	Red video	6	Red ground	11	Ground Shorted
2	Green video	7	Green ground	12	Data (SDA)
3	Blue video	8	Blue ground	13	H. Sync
4	Ground	9	No pin	14	V. Sync
5	No pin	10	Ground Shorted	15	ClOCK (SCL)

(NC*: 未連接)

• USB

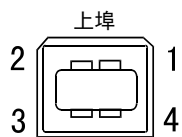

No	Signal	Signal
1	VCC	Cable power
2	- Date	Serial date
3	+ Date	Serial date
4	Ground	Cable date

5-5 詞彙表

Clock

在類比訊號顯示器上，類比訊號是經由使用的顯示系統的視訊頻率來轉換成一樣的數位訊號的，如果 Clock 沒有設定好，螢幕上會有一些直線條的失真。

DVI [Digital visual Interface]

DVI 是一種數位顯示器的介面，它的傳送方式“TMDS”從 PC 直接無失真的傳送訊號，DVI 有兩種接頭，一種是只給數位輸入訊號用的 DVI-D 接頭，另一種是可以給數位以及類比輸入訊號用的 DVI-I 接頭。

DVI DMPM [DVI Digital Monitor Power Management]

數位介面的電力管理系統，“Monitor ON”狀態（一般使用模式）和“Active Off”狀態（省電模式）對 DVI-DMPM 來說是不可缺少的電力模式。

Gain

各別調整紅、藍、綠亮度。所有顏色顯示於螢幕都是由三原色（紅、綠、藍）組合而成，調整三原色的亮度可改變全畫面色調。

Phase

Phase 調整為將類比信號轉變為數位信號，在調整 Clock 後再調整 Phase 後將可產生清楚畫面。

Resolution 【解析度】

液晶面板是由固定的像數構成並使它發光而產生畫面，面板為水平 1280 個像素、垂直 1024 個像素，所以解析度 1280 x 1024 可以顯示全畫面。

sRGB [Standard RGB]

在周邊設備之間（顯示器、掃描器、印表機、數位相機等）的「色調與顏色再現性」以統一為目的成立的國際標準規格，sRGB 也適用於網路資料傳輸，網路的發送端與接收端的顏色表現相同。

Temperature 【色溫】

色溫是用來量度光或光源顏色的一種量度單位，單位用 K (Kelvin) 表示。在高色溫時會顯示較藍，當低色溫時顯示較紅，電腦顯示器一般而言設定較高的色溫。

5,000K: 輕微偏紅色調。

6,500K: 偏暖色調，較接近普通白紙或日光的色調。

9,300K: 輕微偏藍色調。

TMDS [Transition Minimized Differential Signaling]

數位介面的訊號傳遞方法。

VESA DPMS [Video Electronics Standards Association- Display Power Management Signaling]

VESA 是為了實現電腦用顯示器的省電標準化電腦（顯示卡）的訊號，DPMS 是電腦與顯示器之間有關於訊號狀態的定義。

5-5 預設訊號表

下表為原廠的預設值

模式	視訊頻率		頻率		極性
			水平：kHz	垂直：Hz	
VGA 640×480@60Hz	25.2 MHz	水平	31.47		負
		垂直	59.94		負
VGA 720×400@70Hz	28.3 MHz	水平	31.47		負
		垂直	70.09		正
Macintosh 640×480@67Hz	30.2 MHz	水平	35		負
		垂直	66.67		負
Macintosh 832×624@75Hz	57.3 MHz	水平	49.73		負
		垂直	74.55		負
Macintosh 1152×870@75Hz	100.0 MHz	水平	68.68		負
		垂直	75.06		負
Macintosh 1280×960@75Hz	126.2 MHz	水平	74.76		正
		垂直	74.76		正
PC-9801 640×400@56Hz	21.0MHz	水平	24.83		負
		垂直	56.42		負
PC-9821 640×400@70Hz	25.2 MHz	水平	31.5		負
		垂直	70.15		負
VESA 640×480@72Hz	31.5 MHz	水平	37.86		負
		垂直	72.81		負
VESA 640×480@75Hz	31.5 MHz	水平	37.5		負
		垂直	75		負
VESA 800×600@56Hz	36.0 MHz	水平	35.16		正
		垂直	56.25		正
VESA 800×600@60Hz	40.0 MHz	水平	37.88		正
		垂直	60.32		正
VESA 800×600@72Hz	50.0 MHz	水平	48.08		正
		垂直	72.19		正
VESA 800×600@75Hz	49.5 MHz	水平	46.88		正
		垂直	75		正
VESA 1024×768@60Hz	65.0 MHz	水平	48.36		負
		垂直	60		負
VESA 1024×768@70Hz	75.0 MHz	水平	56.48		負
		垂直	70.07		負
VESA 1024×768@75Hz	78.8 MHz	水平	60.02		正
		垂直	75.03		正
VESA 1152×864@75Hz	108.0 MHz	水平	67.5		正
		垂直	75		正
VESA 1280×960@60Hz	108.0 MHz	水平	60		正
		垂直	60		正
VESA 1280×1024@60Hz	108.0 MHz	水平	63.98		正
		垂直	60.02		正
VESA 1280×1024@75Hz	135.0 MHz	水平	79.98		正
		垂直	75.03		正

注意

- 視所連接的PC而定，螢幕位置可能會稍有偏移，可能需要使用調整選單來進行螢幕調整。
- 如果輸入的訊號不在表格內，請使用調整選單來調整螢幕。但是，即使調整後，仍有可能不正確。
- 當使用交錯的訊號時，即使使用調整選單調整螢幕後，也無法正確顯示畫面。