

使用手冊

FlexScan® S2231W

彩色液晶顯示器

重要

請仔細閱讀使用手冊，掌握安全及正確的使用方法。

安全性須知

第 1 章 特色和介紹

- 1-1 特色
- 1-2 按鈕和指示燈
- 1-3 功能和基本操作

第 2 章 設定和調整

- 2-1 應用程式光碟
- 2-2 螢幕調整
- 2-3 色彩調整
- 2-4 定時關機設定 / 省電模式設定
- 2-5 螢幕尺寸選擇
- 2-6 電源指示燈 / EIZO 商標顯示設定
- 2-7 鎖定按鈕
- 2-8 取消 DDC / CI 的設定
- 2-9 設定調整選單顯示
- 2-10 設定方位
- 2-11 查看資料 / 設定語言
- 2-12 設定 BrightRegulator
- 2-13 恢復預設值

第 3 章 連接線

- 3-1 將兩台 PC 與顯示器連接
- 3-2 使用 USB

第 4 章 故障排除

第 5 章 參考

- 5-1 安裝旋臂
- 5-2 清潔
- 5-3 規格表
- 5-4 詞彙表
- 5-5 預設訊號表



安全符號

本手冊使用的安全符號如下。它們表示重要訊息。請仔細閱讀。

	警告 若不遵守“警告”中的訊息，可能會造成嚴重傷害或威脅到生命安全。		注意 若未遵守小心訊息，將會導致對身體或產品中等以上之傷害。
	表示禁止的動作。		
	表示安全起見請置於地上。		

顯示器所攜帶的用戶手冊為英文版因此仍有誤解請遵照英文版的說明

1. 禁止拷貝本手冊
2. 本手冊內容的改變無須任何通知
3. 如仍有錯誤或不足請與我們聯繫

中文翻譯 Translation Copyright(c) 雄浪國際股份有限公司

著作權© 2007由EIZO NANA CORPORATION 版權擁有。

未經EIZO NANA CORPORATION書面允許不得複製，保存於可恢復系統或通過電子機械或其它任何手段進行傳輸，除根據事先達成的協議，對於已提交的資料和訊息，EIZO NANA CORPORATION 不負責保密責任，本公司將盡力提供全新訊息，但請注意本手冊如有變化，恕不另行通知。

ENERGY STAR是美國註冊商標

Apple和Macintosh是Apple Inc的註冊商標

VGA是International Business Machines Corporation 的註冊商標

DPMS和DDC/CI是商標並且VESA已註冊為Video Electronics Standards Association的商標

Windows是Microsoft Corporation的註冊商標

PowerManager是EIZO NANA CORPORATION的商標

FlexScan, ScreenManager, i•Sound和EIZO是EIZO NANA CORPORATION的註冊商標

作為 ENERGY STAR® 的合夥人，EIZO NANA CORPORATION產品皆符合ENERGY STAR的能源高效率方針。



根據銷售地區不同，產品規格可能也會變化。
請在使用販售當地地區語言編寫的手冊中確認規格。

⚠️ 注意事項

重要

- 本產品只限於台灣地區內使用，若在指定地區外使用不保證其產品功能完整性。
- 使用前，請閱讀本手冊並且注意警告說明，以保證產品壽命和使用者安全。

[警告標示位置]

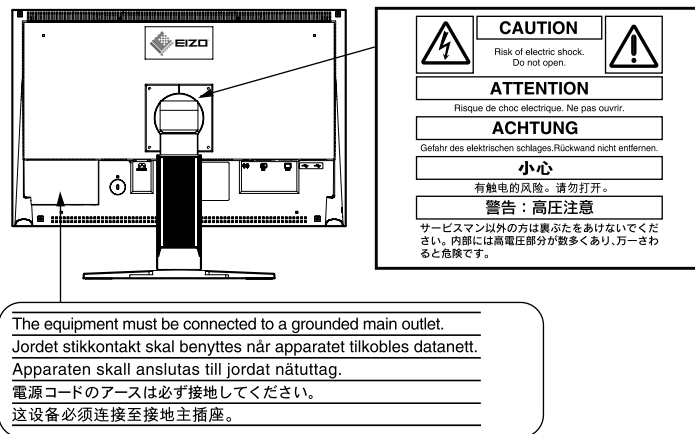

⚠️ 警告

如果產品出現冒煙、有燃燒的焦味或發出奇怪的聲音，請立即關閉電源並與供應商連絡。

使用品質不良的產品可能會導致危險。

不能任意拆卸產品或改裝設備。

拆卸或改裝可能會導致電擊或產品燒毀。



所有產品服務必須由合格的工作人員執行。

請不要嘗試自行拆解維修產品，容易造成電擊或其它的危險。

小型物品與各式液體請不要放置於產品附近。

小型物品可能會意外的經由通風口掉進產品內部，容易造成火災，電擊或產品其它的損壞，如果物品或液體掉入/溢出進入產品內部，請直接拔除電源線，並且請合格的服務工程師檢查產品。



警告

請將產品置於堅固平穩的表面上。

將設備放置於不平穩的表面上，可能會掉落導致物品的損害。

當產品已經掉落，請通知經銷商，不要繼續使用損壞的產品，使用損壞的產品容易導致電擊或火災。

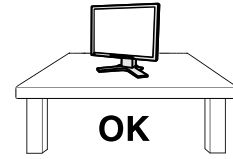

請將產品放置於適當的位置，否則可能會導致電擊或火災。

- 請勿放置於室外。
- 請勿放置於運輸系統中(船、飛機、火車、汽車等)。
- 請勿放置於充滿灰塵或潮濕的環境。
- 請勿放置於蒸氣出口處。
- 請勿放置於會發熱的設備附近。

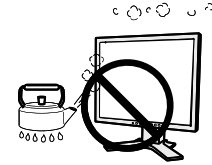

為防止窒息的危險，請將塑膠袋放置於孩童無法取得的地方。

請使用包裝內的電源線，並且確實的連接到插頭上。

否則容易發生火災或電擊。

當需拔掉電源線時，請握緊插頭並拔出。

請勿猛拉電源線，可能會導致著火或電擊。



此設備電源必須連接到地線。

否則容易發生火災或電擊。



使用正確的電壓。

- 此設備只能使用指定電壓，連接到不同於說明書的電壓可能會導致火災、電擊或其他損害。
- 請勿使線路超過負荷，這可能會導致著火或電擊。



警告

小心使用電線。

- 請勿將電線放在產品下或其他重物下。
- 請勿拉或纏繞電線。

如果電線受到損害，請馬上停止使用，受損的電線可能會導致著火或電擊。



請勿在打雷時接觸插頭和電源線。

接觸插頭可能會導致電擊。



安裝附加支架時，請參考使用手冊並使用包裝內部的螺絲來進行安裝。

否則會導致安裝失敗，可能會帶來傷害或產品損害，如果零件掉落，請詢問你的經銷商，請勿繼續使用損害的產品，使用受損的產品會導致火災或電擊。

請勿用手直接接觸受損的LCD面板。

如果從面板滲漏的液體進入眼睛或嘴巴將會中毒，如果皮膚或身體直接接觸液體，請徹底清洗如果有任何病徵請洽詢你的醫師。



遵守地方的法規處理。

廢棄LCD面板的背後照明裝置中含有水銀，請依地方法規進行廢棄物處理。



注意

搬運設備時請小心輕放。

搬運時請拔掉插頭和電線，搬運時連接插頭時會產生危險，這可能會導致傷害或機器損害。

搬運設備時，雙手緊握底部並確保面板在搬運前朝外。

設備掉落會導致傷害或損壞。

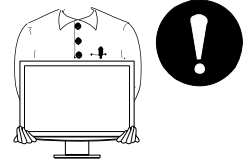

請勿堵塞通風口。

- 請勿將書本或其他紙張放在通風口。
- 請勿將產品安裝在密封的空間。
- 請勿將產品倒放或躺放。

使用以上方法堵住通風口，將會導致火災或其它傷害。



請勿用潮濕的手接觸插頭。

用潮濕的手接觸插頭會導致電擊。

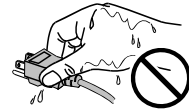

使用於容易連接的電源插座。

以保證在出問題時可迅速拔掉插頭。

定期性的清潔插頭周圍區域。

灰塵，水或油在插頭上的堆積可能會導致火災。

清潔產品之前切斷電源。

清潔產品如插著電源可能會導致電擊。

如果你計畫長期不使用產品，請關掉電源開關然後從牆上的電源插座上拔掉電源線已節約能源。

液晶面板

為了防止長期使用而造成亮度改變且維持面板穩定亮度，請降低使用亮度。

畫面可能有出現有瑕疵的像素 這些像素看起來是畫面上略黑或略亮的區域。這是由於面板的特性而不是產品問題。

有效畫素百分比：99.9994%或更高。

LCD面板燈管有固定的壽命，當畫面變暗或開始閃爍，請通知你的經銷商。

勿用力擠壓面板或邊框，由於這會導致畫面受損，如果被壓的面板會出現黑色或白色，如果多次按壓面板會導致面板損壞或質量下降。

請勿用鋒利的物品例如鉛筆或鋼筆壓面板，這會導致面板損壞，請勿用紙擦試以免刮傷面板。

當監視器原本在溫度較冷的環境，移動到另一個溫度較高的環境或者室溫迅速上升時，可能有露水凝結在監視器內部和外部。發生上述情形，請不要打開監視器並且等待凝結的露水消失，否則露水可能引起一些對監視器的損害

舒適地使用顯示器

螢幕過暗或過亮可能會影響您的視力。請根據環境調整顯示器的亮度。

長時間盯著顯示器會使眼睛疲勞。每隔一小時讓眼睛休息十分鐘。

目錄

安全性須知	1	2-7 鎖定按鈕	21
LCD 面板	5	● 鎖定功能 [調整鎖定]	21
舒適地使用顯示器	5	2-8 取消 DDC/CI 的設定	22
第 1 章 特色和介紹	7	● 取消 DDC/CI 的設定	22
1-1 特色	7	2-9 設定調整選單的顯示	22
1-2 按鈕和指示燈	7	● 更新選單設定	
1-3 功能和基本操作	8	[選單大小 / 選單位置 / 關閉選單定時器 / 透明度]	22
第 2 章 設定和調整	11	2-10 設定方位	23
2-1 應用程式光碟	11	● 設定調整選單的方向 [方位]	23
● 光碟內容和軟體介紹	11	2-11 查看資料 / 設定語言	23
● 使用 ScreenManager Pro for LCD	11	● 查看資料，使用時間等 [資料]	23
2-2 螢幕調整	12	● 設定顯示語言	
數位輸入	12	[語言]	23
類比輸入	12	2-12 設定 BrightRegulator	24
2-3 色彩調整	15	● 使用自動亮度的調整 [BrightRegulator]	24
簡易調整 [FineContrast mode]	15	2-13 恢復預設值	24
● FineContrast Mode	15	● 恢復顏色調整 [重設]	24
● 選擇 FineContrast mode	15	● 恢復所有設定 [重設]	24
進階調整 [Adjustment menu]	16	第 3 章 連接線	25
● 選擇適合圖像的模式	16	3-1 將兩台 PC 與顯示器連接	25
● 設定 / 調整顏色	17	● 設定輸入訊號的自動切換	
2-4 關關閉定時器 / 省電模式設定	18	[訊號輸入]	26
● 設定顯示器的關機時間 [關閉定時器]	18	3-2 使用 USB	26
● 設定省電模式		第 4 章 故障排除	27
[VESA DPMS/DVI DPMS]	19	第 5 章 參考	29
2-5 畫面尺寸選擇	20	5-1 安裝旋臂	29
● 改變畫面尺寸 [螢幕大小]	20	5-2 清潔	30
● 調整非顯示區域的亮度 [邊框濃度]	20	5-3 規格表	31
2-6 電源指示燈 / EIZO Logo 顯示設定	21	5-4 詞彙表	35
● 在畫面顯示下關閉電源指示燈		5-5 預設訊號表	37
[電源指示燈設定]	21		
● 顯示 EIZO logo [EIZO 商標顯示功能]	21		

第 1 章 特色和介紹

感謝您選擇 EIZO 彩色液晶顯示器。

1-1 特色

- 22" 寬螢幕 LCD
- 支援 HDCP
- 內嵌式喇叭
- DVI 數位輸入 (TMDS)
- 支援雙輸入 (DVI-I 和 D-Sub mini 15 pin)
- 水平頻率，垂直頻率，解析度的規格如下：

水平頻率	類比	24 - 82 kHz
	數位	31 - 65 kHz
垂直頻率	類比	49 - 86 Hz
		49 - 76 Hz (1280 × 1024)
		49 - 61 Hz (1680 × 1050)
	數位	59 - 61 Hz (VGA TEXT 69 - 71 Hz)
解析度	1680 dots × 1050 lines	

- 支援 frame synchronization 模式 59 - 61 Hz
- * 只限在〔螢幕大小〕選單下選擇〔全螢幕〕
- 調整擴大影像時結合平滑 (Smoothing) 功能 (柔和 - 銳利)。
- FineContrast 模式可選擇最適合的畫面。
- 工具軟體 ScreenManager Pro for LCD (for Windows) 可透過滑鼠 / 鍵盤來控制顯示器 (參考 EIZO LCD Utility Disk)。
- 支援 BrightRegulator 功能
- 支援自動調整功能。

1-2 按鈕和指示燈

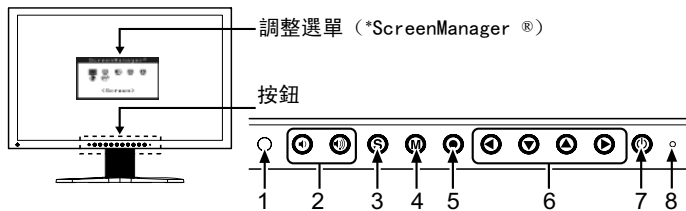

1. 感應器(BrightRegulator)
2. 音量調整鍵(上、下)
3. 輸入訊號選擇鍵
4. 模式鍵
5. 進入鍵
6. 控制鍵(左、下、上、右)
7. 電源鍵
8. 電源指示燈

電源指示燈	狀態
藍	使用中
橘	省電模式
關閉	電源關閉

* ScreenManager® 是 EIZO 調整選單的另一個名稱。

參考

- 顯示器的底座可更換成旋臂或其它底座。(請參考第 29 頁上的“5-1 安裝旋臂”)

注意

- 當螢幕顯示下，可將藍色指示燈關閉。(請參考第 21 頁的“在畫面顯示下關閉電源指示燈”)
- 關於設定“關閉定時器”時電源指示燈的狀態，請參考第 18 頁上的“設定顯示器的關機時間”。

1-3 功能和基本操作

調整螢幕和顏色

- 調整選單 (相關操作請參考第 10 頁)

[類比訊號輸入]

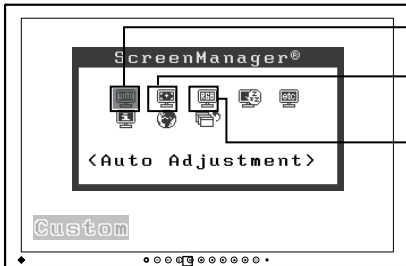

[數位訊號輸入]

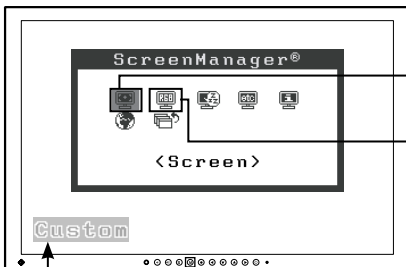

- 調整選單和 FineContrast 模式選單不能同時出現。

(M) FineContrast 模式

顏色調整

第 15 頁

簡易調整 [FineContrast mode]

此功能夠根據你的顯示器的應用情形允許從 5 種模式中選擇所需要的模式。

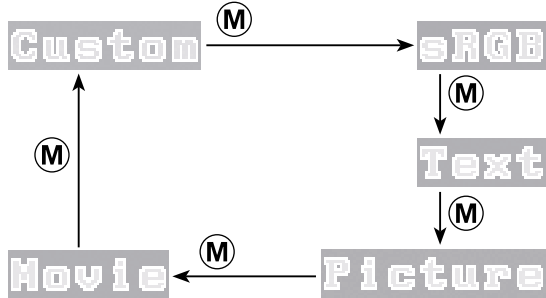

亮度調整

第 16 頁

用 ◀ 或 ▶ 調整亮度。

音量調整

按 🔊 或 🔊 調整音量。



只限類比輸入

1 螢幕調整 (自動調整)

第 12 頁



- 選擇 [螢幕]調整螢幕閃爍和位置 參考第 12 頁
- 選擇 [範圍]可以自動調整顏色層次 參考第 14 頁

2 螢幕調整 (進階調整)

第 13 頁

[類比訊號輸入]

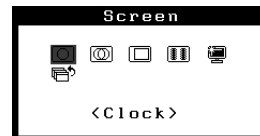

[數位訊號輸入]

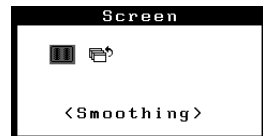

- [Clock*] 消除垂直雜訊 參考第 13 頁
- [Phase*] 消除水平雜訊和圖像模糊 參考第 13 頁
- [位置*] 正確調整螢幕位置 參考第 13 頁
- [平滑處理] 調整模糊文字和線條 參考第 14 頁
- [訊號過濾*] 當在螢幕上出現雜訊時可開啟此功能 參考第 28 頁

* 標有 * 圖示的適用於類比輸入。

色彩調整

第 16 頁

進階調整



- 亮度、對比、色溫、Gamma、顏色飽和度、色調、增益，能夠在下列模式 (Custom/sRGB/Text/Picture/Movie) 中自行調整。可設定的功能依模式不同而有所改變。

恢復原廠預設值

- 恢復顏色調整 [重設] 參考第 24 頁

其他設定 / 調整

- 調整選單 (有關操作請參考以下步驟)

[類比訊號輸出]



[數位訊號輸出]



資料

第 23 頁

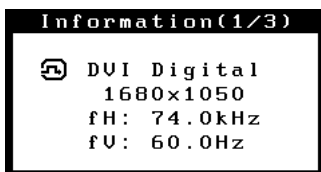

- 使用[資料]選項可以查看顯示器的輸入訊號、顯示器訊息、使用時間等。

語言

第 23 頁



- 使用[語言]選項可以選擇螢幕選單的語言。

EIZO Logo 顯示設定

- [EIZO 商標顯示功能] 可決定是否顯示EIZO logo。..... 參考第 21 頁

鎖定調整

- [調整鎖定] 鎖定的操作。..... 參考第 21 頁

取消 DDC/CI 的設定

- 取消 DDC/CI 的設定 參考第 22 頁

連接線

- 將兩台電腦與顯示器連接 參考第 25 頁
- 使用 USB..... 參考第 26 頁

省電模式

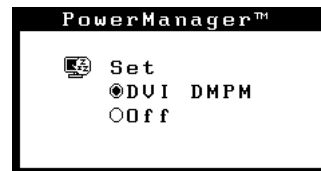

- [VESA DPMS/DVI DPM] 針對顯示器設定省電模式。

Others



設定 關閉定時器

- [關閉定時器] 可以設定顯示器的關機時間 參考第 18 頁

改變畫面尺寸

- [螢幕大小] 可以改變畫面尺寸 參考第 20 頁

- [邊框濃度] 改變非顯示區域圖像的亮度 參考第 20 頁

BrightRegulator 設定

- 使用[BrightRegulator]設定亮度自動調整 參考第 24 頁

方位 設定

- [方位] 設定調整選單的方向 參考第 23 頁

電源指示燈 設定

- [電源指示燈] 可以在螢幕顯示時關閉電源指示燈 參考第 21 頁

選單設定

- [選單大小/選單位置/關閉選單定時器/透明度] 改變調整選單設定 參考第 22 頁

恢復預設值

















- [重設] 恢復所有設定 參考第 24 頁

輸入訊號選擇



- [訊號輸入] 設定優先訊號輸入 參考第 26 頁

調整選單的基本操作

[顯示調整選單和選擇功能]

- (1) 按 。出現主選單。
- (2) 用  /  /  / ，選擇一種功能，然後按 。出現子選單。
- (3) 用  /  /  / ，選擇一種功能，然後按 。出現調整 / 設定的選單。
- (4) 用  /  /  / ，調整所選擇的項目，然後按 。設定被儲存。

[退出調整選單]

- (1) 從子選單選擇 < 返回 >，然後按 。
- (2) 從主選單選擇 < 退出 >，然後按 。

參考

- 也可快速按二次  來退出調整選單。

第 2 章 設定和調整

2-1 應用程式光碟

隨著顯示器一起提供的有“EIZO 液晶顯示器應用程式光碟”。下列介紹了光碟內容以及應用軟體的說明。

● 光碟內容和軟體介紹

光碟中包含顯示器的文件，用於調整的應用軟體以及使用手冊。關於軟體或文件使用方法的說明，請參考光碟上的“readme.txt”或“Readme”文件。

Item	Overview	For Windows	For Macintosh
A “readme.txt” or “Readme” file		○	○
Color Profiles (ICC Profiles)	顏色設定文件	○	○
Screen Adjustment Program	按照螢幕上的調整圖案和步驟輕鬆實現對螢幕顯示的調整。	○	○
ScreenManager Pro for LCD (for Windows) application software	透過電腦的滑鼠和鍵盤控制顯示器的調整的工具。 (必需使用附屬的USB線將PC連接至顯示器。) 參考之後的說明。	○	—
WindowMovie Software	WindowMovie 是 ScreenManager Pro for LCD. 的一項功能。相關的訊息請參考光碟內 ScreenManager Pro for LCD 的使用手冊。		
顯示器的使用手冊 (PDF 檔案)			

● 使用 ScreenManager Pro for LCD 軟體

若要安裝及使用 ScreenManager Pro for LCD 軟體，請參考光碟上的使用手冊。

若要使用 ScreenManager Pro for LCD 軟體調整顯示器，請使用附屬的 USB，將 PC 連接至顯示器。

關於更多的訊息請參考第 3 章內的“3-2 使用 USB”。

2-2 螢幕調整

數位輸入

當數位訊號輸入時，根據基本畫面設定，顯示器能正確顯示圖像。

類比輸入

顯示器螢幕調整目的是控制螢幕的閃爍現象或者根據使用的 PC 來正確調整螢幕位置和螢幕尺寸。

為了舒適地使用顯示器，請在第一次設定顯示器或者更新所有 PC 設定後來進行螢幕調整。





在下列情況中，自動調整功能將起作用：

- 訊號第一次輸入顯示器。
- 輸入訊號的解析度或更新率改變之後，訊號第一次輸入顯示。

[調整方法]

■ 自動調整

1 自動調整螢幕 [螢幕]

- (1) 從 < 自動調整 > 選單中選擇 < 螢幕 >，然後按 。
- (2) 用  或  選擇 < 執行 >，然後按 。
閃爍、螢幕位置和螢幕尺寸可以透過自動調整功能進行修正。

如果用自動調整功能無法獲得滿意的調整，請按以下步驟進行調整。當螢幕顯示正確時，請進行步驟 4 “範圍調整”。

■ 進階調整

2 進行畫面調整程式。

在 PC 中放入 EIZO 液晶顯示器應用程式光碟，啟動後依程式的指示來進行調整。

程式啟動後，請按照程序指示執行步驟 3 中的調整。

注意

- 顯示器打開後，請等待至少 30 分鐘才能開始調整。

參考

- 使用附屬的 EIZO LCD Utility Disk 上的 “Screen Adjustment Program”。

注意

- 在 800×600 (SVGA) 的解析度底下無法使用自動調整的功能。

注意

- 當影像在 Windows 或 Macintosh 的顯示完全時才能正常使用此功能。當影像在螢幕的部分區域（例如 DOS 方式窗口）顯示或者當正在使用黑色背景時，此功能無法正常使用。
- 對於某些顯示卡，此功能無法正常使用。
- 在自動調整過程中將出現 “進行中” 的訊息。



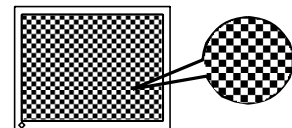

參考

- 關於如何啟動畫面調整程式，請參考 “readme.txt” 或 “Readme” 文件。當您正在使用 Windows PC 時，您可以直接從光碟的啟動選單執行程式。
- 如果沒有適合你 PC 的調整程式，即畫面會出現下列圖示下列圖示，並執行以下步驟操作。





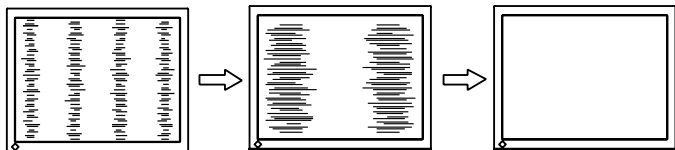

3 從調整選單中的 < 螢幕 > 選單，對下列情況進行進階調整。

● 消除垂直雜訊 [Clock]

- (1) 從 < 螢幕 > 選單中選擇 < Clock >，然後按 。
出現 < Clock > 選單。
- (2) 用  或  調整 Clock，然後按 。
調整完成。





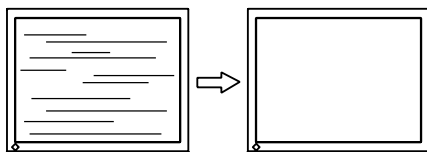

● 消除水平雜訊 [Phase]

- (1) 從 < 螢幕 > 選單中選擇 < Phase >，然後按 。
出現 < Phase > 選單。
- (2) 用  或  調整 Phase，然後按 。
調整完成。



● 調整螢幕位置 [位置]

因為畫素的數量和位置在液晶顯示器上都是固定的，所以只提供一個位置能正確顯示圖像顯示。進行位置調整可以將圖像移到正確位置。

- (1) 從 < 螢幕 > 選單選擇 < 位置 >，然後按 。
出現 < 位置 > 選單。
- (2) 用  /  /  /  調整位置，使圖像正確顯示在顯示器的顯示區中。

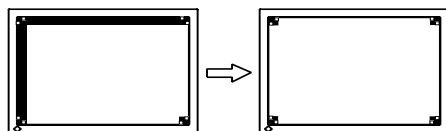

注意

- 為了有不錯的控制，請慢慢按控制按鈕。
- 調整後如後如果螢幕上出現模糊、閃爍或雜訊現象，請調整 [Phase] 消除閃爍或模糊。





參考

- 請先確認您的 PC 或是顯示卡，閃爍或模糊現象可能無法消除。

注意





- 調整後如果螢幕上出現垂直雜訊，請返回到“消除垂直雜訊 [Clock]”。
(Clock → Phase → 位置)

4 調整訊號輸出範圍

- **自動調整顏色層次 [範圍]**
透過調整訊號輸出水平可以顯示每一個顏色層次 (0 - 255)。
 - (1) 從 < 螢幕 > 選單中選擇 < 範圍 >，然後按 。
 - (2) 用  或  選擇 < 執行 >，然後按 。
自動調整功能將正確調整色彩層次。

所有的設定都透過畫面調整程式 (Screen Adjustment Program) 進行的所有調整。

5 改變平滑設定

- **若要修正模糊的文字 / 線條 [平滑處理]**
當顯示較低解析度圖像時，所顯示圖像或線條有可能會出現模糊的圖像。
 - (1) 從調整選單中選擇 < 螢幕 >，然後按 。
 - (2) 從 < 螢幕 > 選單中選擇 < 平滑處理 >，然後按 。
出現 < 平滑處理 > 選單。
 - (3) 用  或  調整線條 / 字體，然後按 。
平滑處理 調整完成。

注意

- 根據顯示的解析度平滑處理的設定是不需要的。(您無法選擇平滑處理的圖示)

2-3 色彩調整

簡易調整 [FineContrast 模式]

此功能可以針對您的顯示器亮度等選擇最合適的顯示畫面。

● FineContrast 模式

可以從 5 種模式中選擇一種合適的顯示模式。

模式	用途
Custom	自行調整需要的設定。
sRGB	支援與 sRGB 相容的顏色。
Text	適合文書或試算表軟體。
Picture	展示照片或美工圖片。
Movie	適合播放動態影片。

FineContrast 模式名稱

例) Custom

Custom — 現在顯示模式

● 選擇 FineContrast 模式

- (1) 按 **(M)**。
螢幕左下方會出現 FineContrast 模式選單。
- (2) 一共有 5 種模式可以選擇，每按一次 **(M)** 就會出現其中一個模式。

→ Custom → sRGB → Text → Picture → Movie

- (3) 選擇適合的模式然後按 **(●)**。
設定完成。

參考

- 不可同時顯示調整選單和 FineContrast 模式。

進階調整 [Adjustment menu]

每種 FineContrast 模式都可獨立進行顏色調整設定和儲存。

- 選擇適合的圖像模式。

✓: 可設定 / 可調整 -: 工廠設定

圖案	功能	FineContrast 模式				
		Custom	sRGB	Text	Picture	Movie
	亮度	✓	✓	✓	✓	✓
	對比	✓	-	✓	✓	✓
	色溫	✓	-	✓	✓	✓
	Gamma	✓	-	✓	-	-
	顏色飽和度	✓	-	✓	✓	✓
	色調	✓	-	✓	✓	✓
	增益	✓	-	-	-	-
	重設	✓	✓	✓	✓	✓

* 這些功能也可以在 FineContrast 選單中自行設定或調整



選項	內容	調整範圍
亮度 	調整螢幕亮度	0 ~ 100%
	參考 • 當調整選單沒有出現時您也可以用 ◀ 或 ▶ 來調整亮度。 • 調整後按 ⏻ 離開。 • 亮度值以百分比%的數值供參考。	
對比 	調整影像的對比	0 ~ 100% 對比 50% 下所有顏色層次會顯示。
	• 對比值以百分比%的數值供參考。	
色溫 	調整顏色溫度	4000K 到 10000K 增加量為 500K (包含 9300K)。 預設值: (面板原本的顏色)
	參考 • 當選擇 "Off" 為設定值時面板顯示為原本的顏色。 • (K) 為調整值參考單位。	
Gamma 	設定 gamma 值	1.8,2.0,2.2
顏色飽和度 	改變 顏色飽和度	- 128 ~127 設定為最小值 (- 128) 圖像將為黑白畫面。
	注意 • 此功能無法顯示每一個顏色層次。	
色調 	改變色調	- 32 ~ 32
	注意 • 此功能無法顯示每一個顏色層次。	

注意







- 在類比訊號下，在設定顏色時請先執行[範圍調整]。
請參考第14頁的“自動調整顏色層次”。
- 在顏色調整期間，FineContrast 模式無法使用。請提前在色彩模式畫面中設定模式。
- 顯示器打開後，請等待至少30分鐘才能開始調整。
- 從顏色選單中選擇 [重設] 能使所選 FineContrast 模式的色調恢復到預設值 (原廠設定)。
- 由於顯示器的特性不同，同一個圖像在不同顯示器上的色彩顯示可能有所不同。當針對多個顯示器進行色彩校正時，請用眼睛對顏色進行細微調整。

參考

- 不可同時顯示調整選單和 FineContrast 模式。
- 可調整的功能因FineContrast的模式類型而不同。

選項	說明	調整範圍
增益 	調整各顏色 (紅、綠、藍)	0 - 100% 使用者可自行調整紅、綠、藍色的各明度做成色調，當背景出現為白色或灰色時調整。
	參考 · 以百分比顯示的數值供參考。 · 設定 < 色溫 > 使 < 增益 > 調整無效。	
重設 	讓所選擇好的 FineContrast 模式的顏色恢復原廠設定。	

● 設定 / 調整顏色

- (1) 從調整選單中選擇 < 顏色 >，然後按 。
- (2) 從 < 顏色 > 選單中選擇想要的功能，然後按 。
出現功能的選單。
- (3) 用  /  /  /  調整所選擇的項目，然後按 。
調整完成。

2-4 關閉定時器(Off Timer)/省電模式設定 (Power Saving)

● 設定顯示器的關閉時間[關閉定時器]







此功能可以從顯示器在指定時間過後自動關閉。此功能用來減少因顯示器在打開狀態下長時間而造成的殘影問題。當長時間顯示畫面時，請使用此功能。

[定時關機系統]

主機	顯示器	電源指示燈
時間 (1小時 ~ 23小時)	使用中	藍
時間最後15分鐘	預先通知*1	藍色閃爍
時間到時	電源關閉	關閉

*1在提前通知期間如果按 ，顯示器會再持續運轉90分鐘。延長時間不限次數

[設定方法]

- (1) 從調整選單中選擇<其它>，然後按 。
- (2) 從<其它>選單中選擇<關閉定時器>，然後按 。
出現<關閉定時器>選單。
- (3) 用  或  選擇“啟動”。
- (4) 用  或  設定顯示器的關機時間 (1~23小時)，然後按 。
定時關機的設定完成。

[恢復方法]

按 。

注意

- 定時功能工作能同時在省電模式中開啟但顯示器電源關閉前不會預先通知，顯示器會在未出現提前通知下關閉。

● 省電模式 [VESA DPMS/DVI DMPM]





■ 類比訊號

顯示器符合 VESA DPMS 的標準。

[省電模式系統]

電腦主機		顯示器	電源指示燈
使用中		使用中	藍燈
省電模式	待機 暫停 電源關閉	省電模式	橘燈

[恢復方法]

- (1) 從調整選單中選擇<PowerManager>，然後按 。
出現<設定>選單。
- (2) 用  或  選擇“VESA DPMS”，然後按 。
Power saving 設定完成。

[恢復方法]

- (1) 使用滑鼠或鍵盤可以回復到原本的模式。

■ 數位訊號





顯示器符合 DVI DMPM 的標準。

[省電模式系統]

顯示器在進入省電模式5秒後會與PC設定連接。

電腦主機		顯示器	電源指示燈
使用中		使用中	藍燈
省電模式		省電模式	橘燈

[恢復方法]

- (1) 從調整選單中選擇<PowerManager>，然後按 。
出現<設定>選單。
- (2) 用  或  選擇“DVI DMPM”，然後按 。
Power saving 設定完成。

[恢復方法]

- (1) 使用滑鼠或鍵盤可以回復到原本的模式。

注意

- 拔下電源插頭並關閉顯示器電源。
- 如果有利用螢幕使用USB裝置，即使螢幕進入省電模式，根據連結的USB裝置功率，螢幕可能無法達到最省電的狀態。
- 即使當聲音訊號輸入時，電源的耗電量也會有所改變。

2-5 畫面尺寸選擇

● 改變畫面尺寸 [螢幕大小]



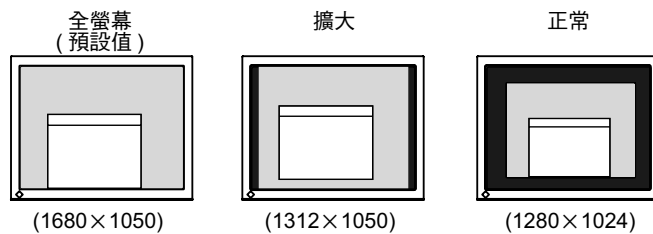

當使用低解析度顯示時，使用本功能可改變畫面尺寸。您可以 < 其它 > 選單中選擇 < 螢幕大小 > 來調整螢幕尺寸。

選單	功能
全螢幕 (預設值)	使用全螢幕顯示圖像時，垂直的解析度和水平的解析度擴大比率不相等，有些圖案可能會變形。
擴大	使用全螢幕顯示圖像時，垂直的解析度和水平的解析度擴大相同的比率，無法顯示的黑塊有可能會有殘留於左 / 右邊緣或上 / 下邊緣。
正常	顯示圖片中的解析度。

範例：圖像尺寸 1280 × 1024







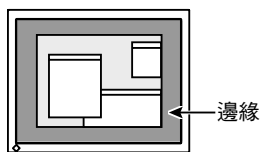

[設定方法]

- (1) 從調整選單中選擇 < 其它 >，然後按 。
- (2) 從 < 其它 > 選單中選擇 < 螢幕大小 >，然後按 。
出現 < 螢幕大小 > 設定選單。
- (3) 用  或  選擇“全螢幕”、“擴大”或“正常”，然後按 。
螢幕大小 設定完成。

● 調整黑色面積周圍顯示影像的亮度 [邊框濃度]

在正常或是擴大的模式中圖像周圍出現的邊緣 (無圖像的黑色區域)。







- (1) 從調整選單中選擇 < 其它 >，然後按 。
- (2) 從 < 其它 > 選單中選擇 < 邊框濃度 >，然後按 。
出現 < 邊框濃度 > 選單。
- (3) 用  或  來調整邊緣，然後按 。
邊框濃度 設定完成。

2-6 電源指示燈 / EIZO 商標顯示設定

● 在螢幕顯示時情況下關閉電源指示燈 [電源指示燈設定]



當螢幕顯示下，該功能可關閉電源指示燈（藍色）。

- (1) 從調整選單中選擇 < 其它 >，然後按 。
- (2) 從 < 其它 > 選單選擇 < 電源指示燈 >，然後按 。
出現 < 電源指示燈 > 選單。
- (3) 用  或  選擇“關閉”，然後按 。
電源指示燈 設定完成。



● 顯示 EIZO 商標 [EIZO 商標顯示功能]

當電源開啟時，EIZO 商標會出現在畫面中央。此功能可以選擇是否顯示 EIZO 商標。

[設定方法]

- (1) 按  關閉顯示器的電源。
- (2) 按住  同時再按 。
EIZO 商標不會出現在螢幕上。

[恢復方法]

- (1) 按  關閉顯示器的電源。
- (2) 按住  同時再按 。
EIZO 商標將重新出現。



2-7 鎖定按鈕

● 鎖定功能 [調整鎖定]



此功能可鎖定按鈕已保持調整或設定後的狀態。

可鎖定的按鈕	•  (進入鍵) 使用調整選單中的調整與設定
不可鎖定的按鈕	•  (電源鍵) •  (模式鍵) 選擇 FineContrast 模式名稱 •  (輸入訊號選擇鍵) •  (音量控制鍵) •  /  (控制鍵) 亮度調整

[設定方法]

- (1) 按  關閉顯示器的電源。
- (2) 按住  同時再按 。
顯示的畫面將鎖定。

[恢復方法]

- (1) 按  關閉顯示器的電源。
- (2) 按住  同時再按 。
顯示的畫面將解除鎖定。

參考

- 在開啟電源時，電源指示燈的預設值為開啟。



參考

- EIZO 商標顯示為預設值。



2-8 取消 DDC/CI 的設定

• 取消 DDC/CI 的設定



[設定方法]

- (1) 按  關閉顯示器的電源。
- (2) 按住  同時再按 。
DDC/CI 的設定會被取消。

[恢復方法]

- (1) 按  關閉顯示器的電源。
- (2) 按住  同時再按 。
DDC/CI 的設定會會開啟。

[確認設定的狀態]







- (1) 從調整選單中選擇 < 資料 >，然後按 。
出現 < 資料 > 選單。
- (2) 按 ，DDC/CI 的設定狀態將會顯示在第二頁的資料中。

2-9 設定調整選單的顯示

• 更新選單設定 [選單大小 / 選單位置 / 關閉選單定時器 / 透明度]









選單大小 (Menu Size)

使用以下步驟改變調整選單大小。

- (1) 從調整選單中選擇 < 其他 >，然後按 。
- (2) 從 < 其他 > 選單中選擇 < 選單設定 >，然後按 。
- (3) 從 < 選單設定 > 選單中選擇 < 選單大小 >，然後按 。
出現 < 選單大小 > 選單。
- (4) 用  或  選擇 “擴大”，然後按 。
選單大小 設定完成。









選單位置 (Menu Postion)

使用以下步驟調整選單位置。

- (1) 從調整選單中選擇 < 其他 >，然後按 。
- (2) 從 < 其他 > 選單中選擇 < 選單設定 >，然後按 。
- (3) 從 < 選單設定 > 選單中選擇 < 選單位置 >，然後按 。
出現 < 選單位置 > 選單。
- (4)  /  /  / ，然後按 。
選單位置 設定完成。

關閉選單定時器 (Menu Off Timer)

使用以下步驟調整選單顯示時間。







- (1) 從調整選單中選擇 < 其他 >，然後按 。
- (2) 從 < 其他 > 選單中選擇 < 選單設定 >，然後按 。
- (3) 從 < 選單設定 > 選單中選擇 < 關閉選單定時器 >，然後按 。
出現 < 關閉選單定時器 > 選單。
- (4) 用  或  選擇 “啟動”。
- (5) 用  或  選擇關閉時間 (15/30/45/60 秒)，然後按 。
關閉選單定時器 設定完成。

參考

- FineContrast 模式名稱顯示時間保持不變。

透明度(Translucent)





使用以下步驟調整選單的透明度。

- (1) 從調整選單中選擇 < 其它 >，然後按 。
- (2) 從 < 其它 > 選單中選擇 < 選單設定 >，然後按 。
- (3) 從 < 選單設定 > 選單中選擇 < 透明度 >，然後按 。
出現 < 透明度 > 選單。
- (4) 用  或  選擇選單顯示的透明度，然後按 。
透明度 設定完成。

2-10 設定方位

● 設定調整選單的方向 [方位]



調整選單能夠旋轉 90 度來改變方向。

- (1) 從調整選單中選擇 < 其它 >，然後按 。
- (2) 從 < 其它 > 選單選擇 < 方位 >，然後按 。
出現 < 方位 > 選單。
- (3) 用  或  選擇“水平”或“垂直”，然後按 。
方位設定完成。
- (4) 順時針方向將螢幕旋轉 90 度。

2-11 查看資料 / 設定語言

● 確認正在觀看的資料、使用時間等 [資料]

使用此功能可確認正在觀看的顯示器資料、型號名稱、序號及使用時間等。







- (1) 從調整選單中選擇 < 資料 >，然後按 。
出現 < 資料 > 選單。
- (2) 然後按  確認正在觀看的資料等。

● 設定顯示語言 [語言]

使用此功能能選擇螢幕選單語言。

可選擇的語言

英語 / 德語 / 法語 / 西班牙語 / 意大利語 / 瑞典語 / 中文 (簡體) / 中文 (繁體) / 日本語

- (1) 從調整選單中選擇 < 語言 >，然後按 。
出現 < 語言 > 選單。
- (2) 用  /  /  /  選擇一種語言，然後按 。
語言設定完成。

參考

- 由於工廠生產檢測，顯示器內的使用時間並不一定為“0”。

2-12 設定 BrightRegulator

● 設定自動亮度的調整使用 [BrightRegulator]





位於螢幕前方的感應器能夠自動偵測環境的光源自動調整最適合的亮度。

- (1) 從調整選單中選擇 < 其它 >，然後按 。
- (2) 從 < 其它 > 選單中選擇 <BrightRegulator>，然後按 。
出現 <BrightRegulator> 選單。
- (3) 用  或  選擇“啟動”或“關閉”，然後按 。
BrightRegulator 設定完成。

2-13 恢復預設值





● 恢復顏色調整 [重設]

恢復顏色調整預設值（出廠設定）。

- (1) 從調整選單中選擇 < 顏色 >，然後按 。
- (2) 從 < 顏色 > 選單中選擇 < 重設 >，然後按 。
出現 < 重設 > 選單。
- (3) 用  或  選擇 < 重設 >，然後按 。
恢復設定完成。

● 恢復所有設定 [重設]

將所有調整 / 設定恢復到出廠預設值。

- (1) 從調整選單中選擇 < 其它 >，然後按 。
- (2) 從 < 其它 > 選單中選擇 < 重設 >，然後按 。
出現 < 重設 > 選單。
- (3) 用  或  選擇 < 重設 >，然後按 。
恢復設定完成。

參考

- 感應器位於螢幕下方的位置
在使用時請小心不要阻擋
BrightRegulator 的運作。

參考

- 有關預設值，請參考第 33 頁上的 "
主要預設值 (工廠設定)"

第 3 章 連接線

3-1 將兩台 PC 與顯示器連接

透過顯示器背面的 DVI-I 和 D-Sub mini 15 pin 可將兩台 PC 連接到顯示器上。

連接範例

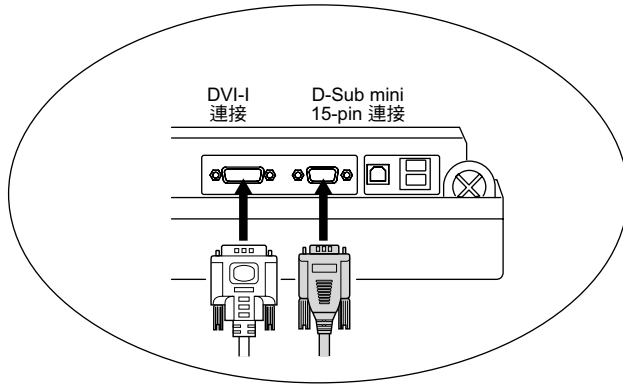

參考

- 當使用選購品的線材時 (FD-C16)，請確認是使用 D-Sub 15 mini pin 的連接埠來連接 PC，DVI-I 埠連接顯示器。連接錯誤會造成沒有畫面顯示。

		PC 1	PC 2			
範例 1	數位	DVI	訊號線 (FD-C39) 	訊號線 (MD-C87) 	D-sub mini 15-pin	類比
範例 2	類比	D-sub mini 15-pin	訊號線 (FD-C16 選購品) 	訊號線 (MD-C87) 	D-sub mini 15-pin	類比

選擇輸入訊號



用 **S** 切換輸入訊號。每按一次 **S** 將切換輸入訊號。輸入訊號切換後，使用的訊號類型（類比或數位）螢幕的右上角顯示幾秒鐘。

● 設定輸入訊號的自動切換 [訊號輸入]

顯示器的顯示是必須透過 PC 訊號的輸出來判斷。當一台 PC 關閉或是進入省電狀態之下，將自動顯示另一台 PC 的訊號。

優先設定	功能
自動	當一台 PC 關閉或是進入省電狀態之下，將自動顯示另一台 PC 的訊號。
手動	顯示器將不會自動偵測 PC 訊號。用 (S) 鍵選擇輸入的訊號。

[訊號輸入設定]

- (1) 從調整選單中選擇 < 其它 >，然後按 **(O)**。
- (2) 從 < 其它 > 選單中選擇 < 訊號輸入 >，然後按 **(O)**。
出現 < 訊號輸入 > 選單。
- (3) 用 **(▲)** 或 **(▼)** 選擇“自動”或“手動”，然後按 **(O)**。
輸入優先 設定完成。

3-2 使用 USB

這個顯示器提供支援 USB 標準規格集線器，當連接至電腦或另外的集線器時，顯示器功能像集線器一樣，可容易的連接 USB 週邊設備。

● 要求的系統環境

- (1) 電腦有支援 USB 埠或另外 USB 集線器連接至電腦。
- (2) Windows 2000/XP/Vista 或 Mac OS 9.2.2 和 Mac OS X 10.2 或更新版本。
- (3) EIZO USB 線 (MD-C93 付屬品)。

● 連接方法 (USB 功能的設定)

- (1) 當電腦開啟時，使用訊號線連接顯示器與電腦。
- (2) 連接顯示器上行埠到電腦主機的下行埠或其它使用 USB 的集線器，連接 USB 線之後，USB 功能自動建立。
- (3) USB 功能建立之後，可利用顯示器的 USB 集線器連接週邊設備。

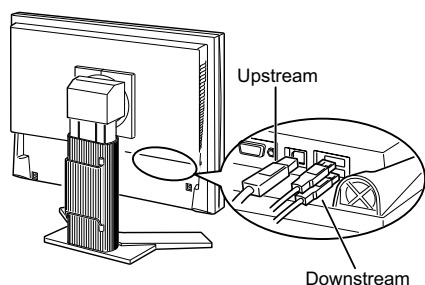

連接 USB 線以後，USB 功能將自動設定。

參考

- 從 <訊號輸入> 內選擇 "Auto" 時，只有在兩台主機都進入省電裝置，顯示器才會進入省電裝置。





注意



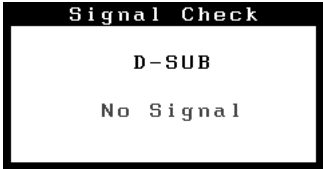
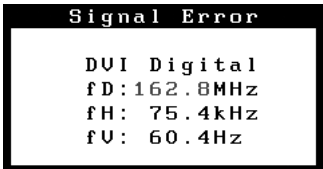

- USB 集線器功能可能因電腦設備不同而造成顯示器無法使用。關於作業系統或週邊設備對 USB 的支援請與當地經銷商洽詢。
- 即使顯示器進入省電模式，當週邊設備連接顯示器的 USB 埠 (上行 / 下行) 也能正常工作。(因此即使在休眠狀態下，根據所連接的設備不同，耗電量也有所不同。)

第 4 章 故障排除

如果故障無法排除，請連絡EIZO經銷商。

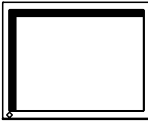
- 無畫面問題 → 請參考 No.1 - No.2.
- 影像問題 (數位輸入) → 請參考 No.3 - No.8.
- 影像問題 (類比輸入) → 請參考 No.3 - No.12.
- 其他問題 → 請參考 No.13- No.17.
- USB 問題 → 請參考 No.18

問題	可能原因及解決辦法
1. 無畫面 • 電源指示燈狀態: 無 ----- • 電源指示燈狀態: 藍 ----- • 電源指示燈狀態: 橘	<ul style="list-style-type: none"> • 檢查電源線是否連接正確，如果問題能然存在請先關閉螢幕電源，過幾分鐘之後再重新開啟電源。 • 按 。 • 在RGB底下確認 < 增益 > 設定。(參考第17頁) • 用  來切換訊號。 • 請按鍵盤上任何一鍵，或按滑鼠鍵。 • 確認 PC 是否開啟。
2. 出現以下訊息 ----- • 當訊號輸入時，出現該訊息。  ----- • 當錯誤訊號出現，訊號頻率會顯示紅色(如圖)範例： 	當訊息輸入不正確時出現的訊息，即使螢幕功能十分正常。 <ul style="list-style-type: none"> • 螢幕可能出現左邊訊息，因為某些PC在開機之後並不會立即輸出訊號。 • 確認電腦主機是否打開。 • 確認訊號線有正確的連接到電腦主機。 • 用  來切換訊號。 <ul style="list-style-type: none"> • 重新啟動PC。 • 使用顯示卡的軟體來改變頻率設定，詳細的說明請參考顯示卡使用手冊。
3. 顯示位置不正確	<ul style="list-style-type: none"> • 調整 < 亮度 > (LCD 顯示器有固定壽命，當螢幕變暗或開始閃動，請與經銷商連絡。)
4. 文字模糊	<ul style="list-style-type: none"> • 使用 < 平滑處理 > 調整。(參考第14頁)
5. 殘留影像出現	<ul style="list-style-type: none"> • 長時間顯示影像時請使用螢幕保護程式或關閉定時器功能。 • 螢幕殘影是 LCD 的特性，請避免長時間顯示相同影像。
6. 螢幕上殘留綠/紅/藍/白點或暗點	<ul style="list-style-type: none"> • 這是面板本身的特性，不是故障。
7. 螢幕上出現波紋	<ul style="list-style-type: none"> • 將螢幕保持在白色或黑色畫面下，此狀態可能會消失。
8. 螢幕出現雜訊	<ul style="list-style-type: none"> • 從 < 螢幕 > 選單中的 < 訊號過濾 > 選擇1-4改變模式。 • 當輸入HDCP訊號時，正常的影像有可能無法立即顯示。

<p>9. 顯示位置不正確</p> 	<ul style="list-style-type: none"> 調整影像位置能在顯示區域內正常顯示或是利用水平位置和垂直位置來調整。 如問題還存在，使用顯示卡的軟體來改變顯示位置。
<p>10. 螢幕上出現垂直雜訊或圖像某一部份在閃爍</p> 	<ul style="list-style-type: none"> 使用 <Clock> 來調整。(參考第 13 頁)
<p>11. 整個畫面抖閃爍或模糊</p> 	<ul style="list-style-type: none"> 使用 <Phase> 來調整。(參考第 13 頁)
<p>12. 如下方圖示出現扭曲</p> 	<ul style="list-style-type: none"> 當 composite (X-OR) 輸入訊號平且同時分散 separate vertical synchronizing 訊號。請選擇一個訊號。
<p>13. 調整選單 [螢幕] 內的 [平滑處理] 無法使用</p>	<ul style="list-style-type: none"> 無法按照顯示的解析度來設定平滑處理 (您無法選擇平滑處理的圖示)。 在下列解析度下無法使用 <平滑處理>。 <ul style="list-style-type: none"> 1680 × 1050 在 <螢幕大小> 模式下選擇 [一般]。
<p>14. 調整選單無法使用</p>	<ul style="list-style-type: none"> 確認是否開啟鎖定功能。(請參考第 21 頁)
<p>15. FineContrast 無法起動</p>	<ul style="list-style-type: none"> 確認調整選單的主選單是否被開啟 (參考第 16 頁的進階調整 [調整選單])。
<p>16. 自動調整功能無法使用</p>	<ul style="list-style-type: none"> 當數位訊號輸入時此功能無法使用。 此功能在某些顯示卡下無法使用。
<p>17. 沒有聲音輸出</p>	<ul style="list-style-type: none"> 請確認音源線是否連接正確。 請確認 <Volume> 數值是否為 "0"。 請確認您的PC和聲音軟體的設定。
<p>18. 電腦無法辨識連接的 USB 設備無法啟動 /USB 的設備無法透過顯示器起來運作</p>	<ul style="list-style-type: none"> 請檢查USB線是否被正確的連接。 改變其他USB埠。如果PC或是顯示設備能透過USB正常運作，請與當地代理商聯繫。(詳細資料請參考PC使用手冊) 請執行下列步驟。 <ul style="list-style-type: none"> 重新啟動電腦。 直接連接PC和其他設備 將電腦直接連接至其他外接設備。當設備在未連接顯示器(USB hub)的情況下能正常工作，請與當地代理商聯繫。 請檢查PC和OS是否支援USB(請和您的系統供應商確認) 請確認PC內的BIOS設定是否有開啟USB。(詳細的內容請參考PC使用手冊)

第 5 章 參考

5-1 安裝旋臂

可將底座拆下，在顯示器上安裝旋臂（或其他支架）。可使用 EIZO 選購品的旋臂或底座。

[安裝]

- 1 液晶面板朝下方放置，並墊有柔軟乾淨的布，以防止面板刮傷。
- 2 拆下支架。（準備螺絲起子）
用螺絲起子拆下固定顯示器和底座的 4 個螺絲。
- 3 將顯示器安裝到旋臂或底座上。
請使用使用手冊中指定的螺絲將顯示器固定在旋臂或底座上。

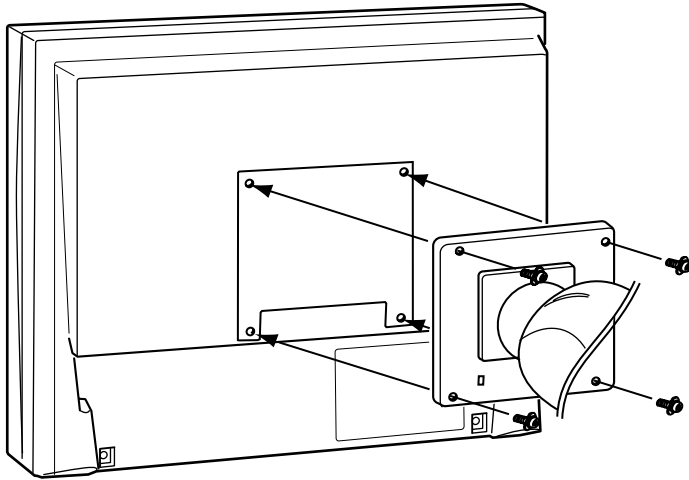

注意

- 安裝旋臂或底座時，請按照各自的使用手冊進行操作。
- 使用其它廠商的旋臂或底座時請事先確認選擇符合VESA標準。請使用本顯示器附屬的M4 × 12螺絲。
 - 螺絲孔之間的孔距：100 mm × 100 mm
 - 金屬板厚度：2.6 mm
 - 其強度足以承受顯示器和附件（如電線）的重量（不包括支架底座）。
- 安裝旋臂或底座必須符合以下顯示器傾斜角度。
 - 向上45度，向下45度（垂直顯示，順時針90度）
- 安裝旋臂後請連接電源線。
- 如果需要拆下EZ-UP 支架、請左右稍稍轉動顯示器上的面板、露出位於支架下方的四顆螺釘。然後將這四顆螺釘鬆落。

5-2 清潔

我們建議定期性的清潔可延長顯示器的壽命。

外殼

如需去除污垢，請使用柔軟微濕的布或溫和的清潔劑加以清潔。

液晶面板

- 用軟布（如棉布或鏡頭紙）清潔液晶面板。
- 可用加少量的水的布以清潔污垢，然後再用布清潔液晶面板以確保表面乾燥。

注意

- 請勿使用稀釋劑、苯、酒精、乙醇、甲醇等粗造清潔器或其他強烈溶液，這些物品會傷害到 LCD 面板跟外殼。

參考

- 建議使用螢幕清潔劑來清潔面板表面。

5-3 規格表

液晶面板		56cm(22 inch)TFT color LCD panel with Anti-Glare Hard Coating 可視角度：垂直 178°，水平 178° (CR≥10)
點距		0.282 mm
水平掃描頻率		類比：24 - 82 kHz 數位：31 - 65 kHz
垂直掃描頻率		類比：49 - 86 Hz (1280×1024：49 - 76 Hz) (1680×1050：49 - 61 Hz) 數位：59 - 61 Hz (VGA Text:69 - 71 Hz)
解析度		1680 dots×1050 lines
視訊頻寬(最大)		類比：150 MHz 數位：120 MHz
顯示顏色		1677萬色：8 bit 顏色輸出 (1048.77 億色)
可視範圍		473.8 mm (H)×296.1 mm (V)
電源		100 - 120 VAC ±10% 50/60 Hz, 1.0 A 200 - 240 VAC ±10% 50/60 Hz, 0.6 A
耗電量	畫面顯示	75W或更低 (連接 USB,有連接音源線) 65W或更低 (未連接USB,沒有連接音源線)
	省電模式	少於2W或更低 (單輸出,未連接USB,沒有連接音源線)
	電源關閉	少於1W或更低 (單輸出,未連接USB,沒有連接音源線)
輸入介面		DVI-I (支援 HDCP), D-sub mini 15 pin
類比輸入訊號 (Sync)		Separate, TTL, 正/負 Composite, TTL, 正/負
類比輸入訊號 (Video)		類比, 正 (0.7 Vp-p/75 Ω)
輸入訊號(Digital)		TMDS (Single Link)
訊號模式種類		類比訊號：45 (出廠預設值：24種) 數位訊號：10 (出廠預設值：0種)
聲音輸出		喇叭輸出：0.5W+0.5W(8Ω, THD：或低於 10%) 耳機輸出：2mW+2mW
聲音輸入		輸入阻抗：47 kΩ (typ.) 輸入標準：1.0 Vrms (最大)
即插即用		VESA DDC 2B / EDID structure 1.3
尺寸 (寬)×(高)×(深)	Main unit (including Height adjustable stand)	507mm(20.0)×439 - 521mm(17.3 - 20.5)×230mm(9.1)
	Main unit (including EZ-UP stand)	507mm(20.0)×351.5 - 516.5mm(13.8 - 20.3)×279.9 - 296.4mm(11.0 - 11.7)
	Main unit (without stand)	507mm(20.0)×333mm(13.1)×74mm(2.9)
重量	Main unit (including Height adjustable stand)	11.8 kg (26.0 lbs.)
	Main unit (including EZ-UP stand)	13.1 kg (28.9 lbs.)
	Main unit (without stand)	8.3 kg (18.3 lbs.)

可移動範圍	傾斜	Height adjustable stand : 40° Up, 0° Down EZ-UP stand : 25° Up, 0° Down
	旋轉	Height adjustable stand : 35° Right, 35° Left EZ-UP stand : 172° Right, 172° Left
	可調整高度	Height adjustable stand : 82 mm (3.2 inch) EZ-UP stand : 165 mm (6.5 inch)
	面板旋轉	Height adjustable stand : 90° EZ-UP stand : 90°
環境條件	溫度	Operating temperature: 0 °C - 35 °C (32 °F - 95 °F) Storage temperature: -20 °C - 60 °C (-4 °F - 140 °F)
	溼度	Relative humidity: 30% - 80% (no condensation)
USB	規格	USB Specification Revision 2.0
	連接埠	Upstream port × 1, Downstream port × 2
	Supply current	Downstream: Max. 500mA/1 port

出廠設定

BrightRegulator	關閉	
平滑處理	3	
FineContrast Mode	Custom	
PowerManager	VESA DPMS (類比輸入)	
	DVI DMPM (數位輸入)	
螢幕大小	全螢幕	
關閉定時器	關閉	
選單設定	選單大小	正常
	關閉選單定時器	45 秒
語言	English	

外型尺寸(Height adjustable stand)

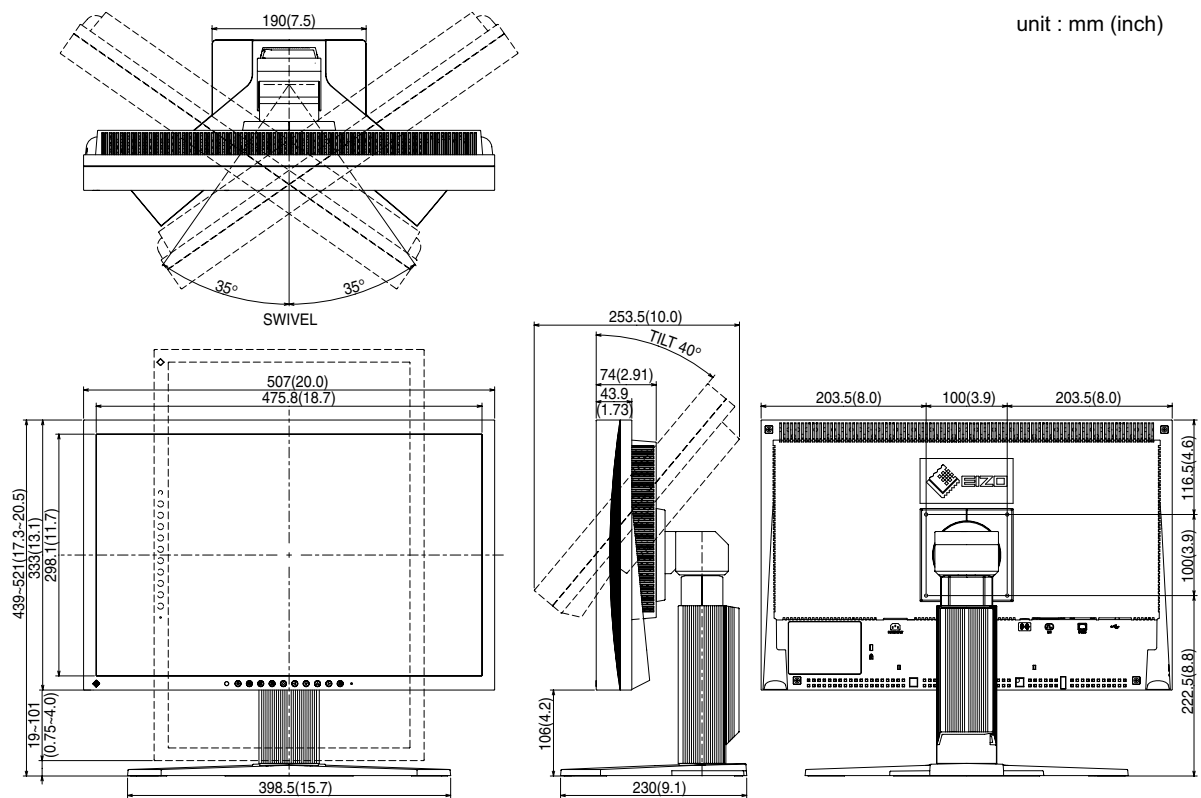

外型尺寸(EZ-UP stand)

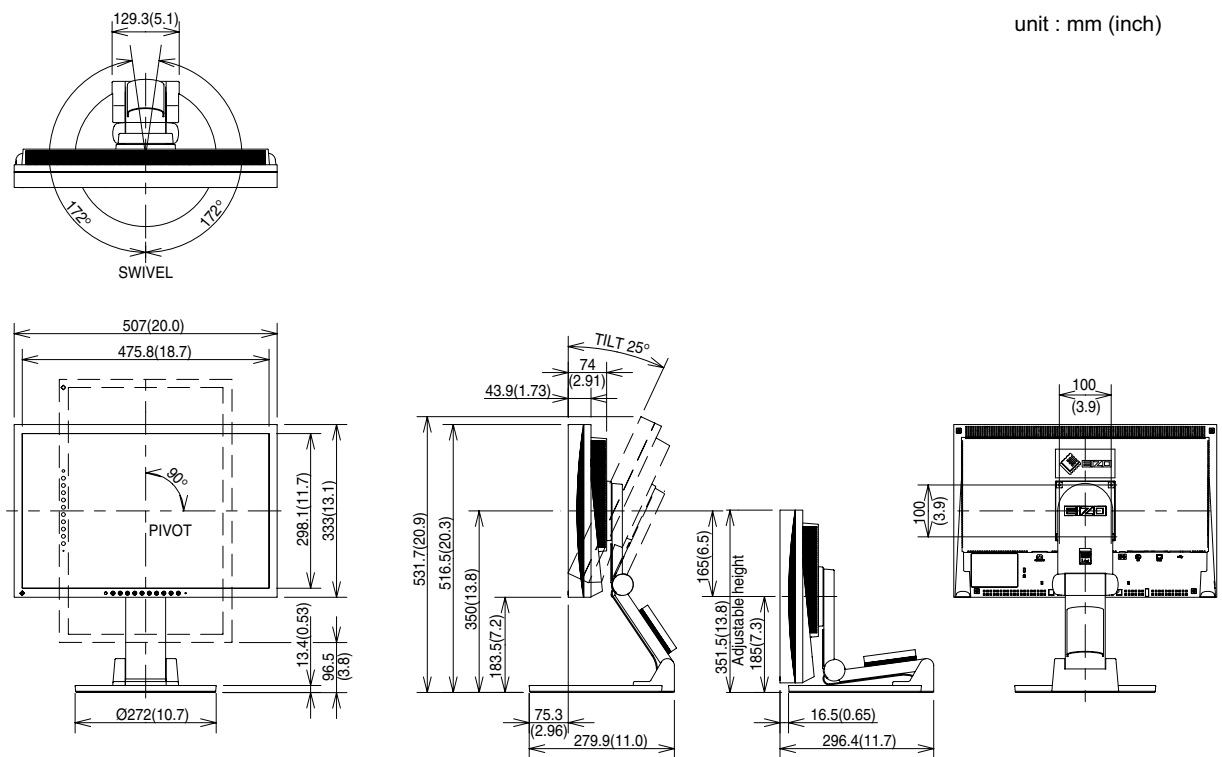

Connector Pin Assignment

- DVI-I connector

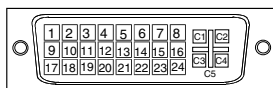

Pin No.	Signal	Pin No.	Signal	Pin No.	Signal
1	TMDS Data 2-	11	TMDS Data1/3 Shield	21	NC*
2	TMDS Data 2+	12	NC*	22	TMDS Clock shield
3	TMDS Data2/4 Shield	13	NC*	23	TMDS Clock+
4	NC*	14	+5V Power	24	TMDS Clock-
5	NC*	15	Ground (return for +5V, Hsync and Vsync)	C1	Analog Red
6	DDC Clock (SCL)	16	Hot Plug Detect	C2	Analog Green
7	DDC Data (SDA)	17	TMDS Data0-	C3	Analog Blue
8	Analog Vertical Sync	18	TMDS Data0+	C4	Analog Horizontal Sync
9	TMDS Data1-	19	TMDS Data0/5 Shield	C5	Analog Ground (analog R,G,&B return)
10	TMDS Data1+	20	NC*		

(NC*: 未連接)

- D-sub mini 15 針接頭

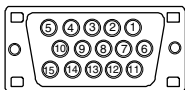

Pin NO	Signal	Pin NO	Signal	Pin NO	Signal
1	Red	6	Red ground	11	NC*
2	Green	7	Green ground	12	Data (SDA)
3	Blue	8	Blue ground	13	H. Sync
4	NC*	9	NC*	14	V. Sync
5	Ground	10	Ground	15	Clock (SCL)

(*: 未連接)

- USB port

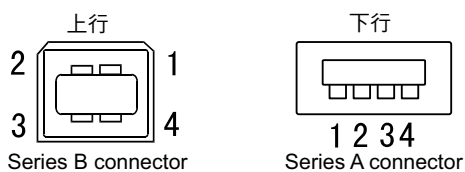

Contact No.	Signal	Remarks
1	VCC	Cable power
2	- Data	Serial data
3	+ Data	Serial data
4	Ground	Cable ground

選購品

清潔組	EIZO ScreenCleaner
訊號線	FD-C16 FD-C39
喇叭	i · Sound L3

5-4 詞彙表

Clock

在類比訊號顯示器上，類比訊號是經由使用的顯示系統的視訊頻率來轉換成一樣的數位訊號，如果 Clock 沒有設定好，螢幕上會有一些直線條的失真。

DDC/CI (Display Data Channel/Command Interface)

VESA 針對 PC 和顯示之間等等提供標準化的設定訊息來連接互通。

DVI [Digital visual Interface]

DVI 是一種數位顯示器的介面，它的傳送方式“TMDS”從 PC 直接無失真的傳送訊號，DVI 有兩種接頭，一種是只給數位輸入訊號用的 DVI-D 接頭，另一種是可以給數位以及類比輸入訊號用的 DVI-I 接頭。

DVI DMPM [DVI Digital Monitor Power Management]

數位介面的電力管理系統，“Monitor ON”狀態（一般使用模式）和“Active Off”狀態（省電模式）對 DVI-DMPM 來說是不可缺少的電力模式。

Gain

各別調整紅、藍、綠亮度。所有顏色顯示於螢幕都是由三原色（紅、綠、藍）組合而成，調整三原色的亮度可改變全畫面色調。

Gamma

一般而言，顯示器的亮度變化是“非直線”而這是 Gamma 的特性，當 Gamma 值愈低時則畫面愈白，當 Gamma 值愈高時則對比愈高。

HDCP [High-bandwidth Digital Contents Protection]

數位訊號的編碼系統的發展主要是在保護避免被複製的影音、音樂等等。這幫助了在數位訊號傳送下不論是在輸入或輸出端都透過安全的編碼系統來傳送訊號。如果在輸出或輸入端兩邊的設備不支援 HDCP 的話，則無法顯示任何畫面。

Phase

Phase 調整為將類比信號轉變成數位信號，在調整 Clock 後再調整 Phase 後將可產生清楚畫面。

Range Adjustment

範圍調整控制輸出訊號範圍的水準以顯示這全顏色層次。

Resolution 【解析度】

液晶面板是由固定的像數構成並使它發光而產生畫面，面板為水平 1680 個像素、垂直 1050 個像素，所以解析度 1680 x 1050 可以顯示全畫面 (1:1)。

sRGB [Standard RGB]

在周邊設備之間 (顯示器、掃描器、印表機、數位相機等) 的「色調與顏色再現性」以統一為目的成立的國際標準規格，sRGB 也適用於網路資料傳輸，網路的發送端與接收端的顏色表現相同。

Temperature 【色溫】

色溫是用來量度光或光源顏色的一種量度單位，單位用 K (Kelvin) 表示。在高色溫時會顯示較藍，當低色溫時顯示較紅，電腦顯示器一般而言設定較高的色溫。

5000K: 輕微偏紅色調。6500K: 偏暖色調，較接近普通白紙或日光的色調。9300K: 輕微偏藍色調。

TMDs 【 Transition Minimized Differential Signaling 】

數位介面的訊號傳遞方法。

VESA DPMS 【 Video Electronics Standards Association- Display Power Management Signaling 】

VESA 是為了實現電腦用顯示器的省電標準化電腦 (顯示卡) 的訊號，DPMS 是電腦與顯示器之間有關於訊號狀態的定義。

5-5 預設訊號表

以下為原廠預設值 (只限類比訊號)。

模式	視訊頻率		頻率		極性
			水平: kHz	垂直: Hz	
VGA 640×480@60Hz	25.2 MHz	水平	31.47	負	
		垂直	59.94	負	
VGA 720×400@70Hz	28.3 MHz	水平	31.47	負	
		垂直	70.09	正	
Macintosh 640×480@67Hz	30.2 MHz	水平	35.00	負	
		垂直	66.67	負	
Macintosh 832×624@75Hz	57.3 MHz	水平	49.72	負	
		垂直	74.55	負	
Macintosh 1152×870@75Hz	100.0 MHz	水平	68.68	負	
		垂直	75.06	負	
Macintosh 1280×960@75Hz	126.2 MHz	水平	74.76	正	
		垂直	74.76	正	
VESA 640×480@72Hz	31.5 MHz	水平	37.86	負	
		垂直	72.81	負	
VESA 640×480@75Hz	31.5 MHz	水平	37.50	負	
		垂直	75.00	負	
VESA 640×480@85Hz	36.0 MHz	水平	43.27	負	
		垂直	85.01	負	
VESA 800×600@56Hz	36.0 MHz	水平	35.16	正	
		垂直	56.25	正	
VESA 800×600@60Hz	40.0 MHz	水平	37.88	正	
		垂直	60.32	正	
VESA 800×600@72Hz	50.0 MHz	水平	48.08	正	
		垂直	72.19	正	
VESA 800×600@75Hz	49.5 MHz	水平	46.88	正	
		垂直	75.00	正	
VESA 800×600@85Hz	56.3 MHz	水平	53.67	正	
		垂直	85.06	正	
VESA 1024×768@60Hz	65.0 MHz	水平	48.36	負	
		垂直	60.00	負	
VESA 1024×768@70Hz	75.0 MHz	水平	56.48	負	
		垂直	70.07	負	
VESA 1024×768@75Hz	78.8 MHz	水平	60.02	正	
		垂直	75.03	正	
VESA 1024×768@85Hz	94.5 MHz	水平	68.68	正	
		垂直	85.00	正	
VESA 1152×864@75Hz	108.0 MHz	水平	67.50	正	
		垂直	75.00	正	
VESA 1280×960@60Hz	108.0 MHz	水平	60.00	正	
		垂直	60.00	正	
VESA 1280×1024@60Hz	108.0 MHz	水平	63.98	正	
		垂直	60.02	正	
VESA 1280×1024@75Hz	135.0 MHz	水平	79.98	正	
		垂直	75.03	正	
VESA CVT 1600×1050	146.3 MHz	水平	65.29	負	
		垂直	59.95	正	
VESA CVT RB 1680×1050	119.0 MHz	水平	64.67	正	
		垂直	59.88	負	

注意

- 視所連接的 PC 而定，螢幕位置可能會稍有偏移，可能需要使用調整選單來進行螢幕調整。
- 如果輸入的訊號不在表格內，請使用調整選單來調整螢幕。但是，即使調整後，仍有可能不正確。
- 當使用交錯的訊號時，即使使用調整選單調整螢幕後，也無法正確顯示畫面。